

RT280

## Radio dynamo solaire avec lampe torche et lampe de lecture



### MODE D'EMPLOI

AVANT D'UTILISER CET APPAREIL, VEUILLEZ LIRE  
ATTENTIVEMENT CE MODE D'EMPLOI ET LE CONSERVER AFIN DE  
POUVOIR LE CONSULTER ULTÉRIEUREMENT.

Démarrage	2	Alimentation électrique	5
Avertissements et consignes de sécurité	2	Caractéristiques spécifiques	5
Contenu de la boîte	4	Protection de l'environnement	6
Fonction	4	Informations complémentaires	6
Fonctionnement de la radio	5	Déclaration de conformité	6
Utilisation de la lampe torche	5	Garantie	6
Utilisation de la lampe de lecture	5		

## **Démarrage**

- Sortez l'appareil de la boîte.
- Retirez tous les matériaux d'emballage du produit.
- Placez les matériaux d'emballage dans la boîte ou jetez-les en toute sécurité en respectant les consignes de tri sélectif figurant sur l'emballage de l'appareil.

## **Avertissements et consignes de sécurité**

Vous devez avoir lu et compris toutes les instructions avant d'utiliser cet appareil. En cas de dommages dus au non-respect des instructions, la garantie ne s'appliquera pas.

1. Ne retirez jamais le boîtier de cet appareil.
  2. Ne placez jamais cet appareil sur un autre équipement électrique.
  3. Protégez le cordon d'alimentation de façon à éviter de marcher dessus ou de le coincer, particulièrement au niveau des fiches, des prises de courant et du point de sortie de l'appareil. Vérifiez que la tension d'alimentation correspond à la tension indiquée sur la plaque à l'arrière de l'appareil. Lorsque vous débranchez la prise secteur, retirez toujours la fiche de la prise. Ne tirez jamais sur le cordon. Avant de brancher la prise secteur, assurez-vous d'avoir effectué tous les autres branchements.
4. Utilisez uniquement des équipements/accessoires recommandés par le fabricant.
5. Confiez toutes les réparations de l'appareil à des réparateurs qualifiés. Une réparation est nécessaire quand l'appareil a été endommagé d'une quelconque manière, notamment :
  - si le cordon d'alimentation est endommagé ;
  - en cas de déversement de liquide ou d'insertion d'objets dans l'appareil ;
  - en cas d'exposition de l'appareil à la pluie ou à l'humidité ;
  - si l'appareil ne fonctionne pas normalement ;
  - ou si l'appareil est tombé ou a subi un choc.
6. La plaque signalétique se trouve sur la partie inférieure de l'appareil.
7. Ne bloquez jamais les orifices de ventilation.
8. Assurez-vous de disposer d'un espace suffisant pour assurer la ventilation. Placez le produit sur une surface stable.
9. Cet appareil doit être utilisé dans un environnement tempéré, à l'abri de la lumière directe du soleil, des flammes nues ou de la chaleur, des appareils de chauffage, des cuisinières ou de tout autre appareil (y compris des amplificateurs) qui génère de la chaleur. Ne l'installez pas à proximité de sources de chaleur.
10. Les batteries (bloc-batterie ou piles installées) ne doivent pas être exposées à une chaleur excessive, comme les rayons du soleil, un incendie, etc.



11. Débranchez toujours l'appareil avant de le nettoyer. Ne lubrifiez aucune partie de cet appareil. Nettoyez-le avec un chiffon doux. N'utilisez pas de produits abrasifs ni de nettoyeurs agressifs.
12. Assurez-vous de toujours pouvoir accéder facilement au cordon d'alimentation, à la fiche ou à l'adaptateur, afin de pouvoir débrancher cet appareil de la prise secteur si nécessaire.
13. N'utilisez pas cet appareil à proximité d'un point d'eau. Il ne doit pas entrer en contact avec des gouttes ni des éclaboussures. N'utilisez pas cet appareil dans un environnement humide ou mouillé.
14. Débranchez cet appareil en cas d'orage ou si vous n'allez pas l'utiliser pendant une longue période.
15. Cet appareil peut être utilisé par des enfants âgés de 8 ans et plus, ainsi que par des personnes présentant des capacités physiques, sensorielles ou mentales réduites ou un manque d'expérience et de connaissances, à condition qu'ils soient surveillés ou aient reçu des instructions concernant l'utilisation de l'appareil en toute sécurité et comprennent les risques encourus. Les enfants ne doivent pas jouer avec l'appareil, ni avec le cordon (risque d'étranglement). Le nettoyage et l'entretien ne doivent pas être effectués par des enfants sans surveillance.
16. Cet appareil doit être alimenté uniquement en très basse tension de sécurité correspondant au marquage figurant sur l'appareil.
17. La batterie doit être retirée de l'appareil avant de le mettre au rebut. L'appareil doit être débranché de l'alimentation lorsque vous retirez la batterie.
18. Lors de l'utilisation du produit, il doit être placé à au moins 20 cm de distance du corps humain.



Le symbole de l'éclair dans un triangle équilatéral avertit les utilisateurs de la présence, à l'intérieur de l'appareil, de tensions électriques dangereuses non isolées suffisamment puissantes pour présenter un risque d'électrocution.



Le point d'exclamation dans un triangle indique la présence de consignes importantes relatives au fonctionnement et à l'entretien (réparation) dans la documentation accompagnant l'appareil.

Matériau de classe II	
Courant continu	
Courant alternatif	
Pour une utilisation à l'intérieur uniquement	

## Contenu de la boîte

1. Radio d'urgence
2. Câble de charge USB
3. Manuel d'instructions

## Fonction

1. Lampe torche
2. Interrupteur lampe torche
3. Tuner
4. Volume
5. FM / AM / Radio d'urgence météo (NOAA)
6. Bouton SOS
7. Interrupteur lampe de lecture
8. Panneau solaire
9. Haut-parleur
10. Antenne
11. Axe de rotation de la lampe de lecture
12. Lampe de lecture
13. Indicateur de fréquence
14. Témoin de réglage
15. Témoin de chargement
16. Entrée/sortie DC 5V / Port audio
17. Manivelle
18. Témoin de charge du panneau solaire
19. LED
20. Témoin de batterie
21. Couverture batterie

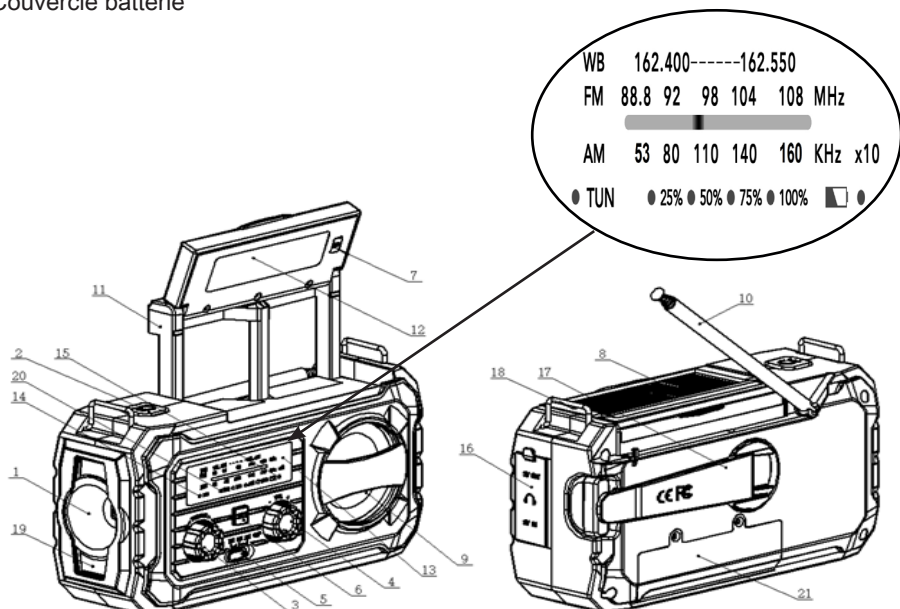

## **Fonctionnement de la radio**

1. Tourner le bouton du volume dans le sens des aiguilles d'une montre pour allumer la radio et ajuster le volume audio.
2. Choisir le mode FM / AM / Radio d'urgence à l'aide du bouton de réglage radio. Déployer l'antenne pour une meilleure réception.
3. Tourner le bouton Tuner pour choisir la station de radio. Un témoin vert s'allume lorsque la station est correctement reçue.

## **Utilisation de la lampe torche**

1. Appuyer sur l'interrupteur de la lampe torche pour l'activer ou la désactiver.
2. Appuyer une première fois pour allumer la lampe torche.
3. Appuyer une deuxième fois pour allumer les LED du haut et du bas.
4. Appuyer une troisième fois pour allumer simultanément la lampe torche et les LED du haut et du bas.
5. Appuyer une quatrième fois pour éteindre toute forme d'éclairage.

## **Utilisation de la lampe de lecture**

1. Relever le panneau solaire et appuyer sur l'interrupteur de la lampe pour l'activer ou la désactiver.
2. Vous pouvez incliner la lampe jusqu'à 180° et rester sur la position qui vous convient le mieux.
3. Vous pouvez également ajuster la hauteur de la lampe.

## **Alimentation électrique**

### **A. Manivelle**

- Tourner la manivelle en continu dans le sens horaire ou anti-horaire à une vitesse de 130 à 140 tours par minute pour alimenter l'appareil.

### **B. Énergie solaire**

- Le panneau solaire doit être exposé directement à la lumière du soleil.
- Il peut alimenter la totalité de l'appareil, y compris la radio, la lampe torche et le signal SOS.
- Il est principalement utilisé pour maintenir la batterie et prolonger sa durée de vie.

### **C. Port de chargement USB**

- Recharger à l'aide d'un câble USB.
- Connecter l'alimentation USB (par exemple un adaptateur AC/DC ou un port d'alimentation USB d'ordinateur) et le port micro USB C de la radio à l'aide du câble de chargement USB fourni.
- Recharger n'importe quel appareil grâce à la sortie USB 5V1A en tant que batterie de secours.

## **Caractéristiques spécifiques**

- 8 000 mAh 3,7 V Li-ion.
- Sortie USB DC 5 V - Entrée USB Type-C DC 5 V.
- Lorsque la batterie est vide, tourner la manivelle pendant deux minutes (130 à 140 tours par minute). La lampe torche ou la lampe de lecture peuvent alors produire de la lumière pendant 15 à 20 minutes et la radio peut émettre indépendamment pendant 15 à 20 minutes.

- Poids de l'appareil : 506 grammes.
- Dimensions de l'appareil : 166,5 x 57 x 87 mm.
- Mode torche : 12 heures
- Mode lampe de lecture : 7 heures
- Radio (au volume maximal) : 6 heures
- Alarme SOS : 5 heures.
- Avec toutes les fonctions activées : environ 3 heures

## **Protection de l'environnement**



Votre produit a été conçu et fabriqué avec des matériaux et composants de grande qualité, qui peuvent être recyclés et réutilisés.

Il convient d'attirer l'attention sur les aspects environnementaux de l'élimination des batteries.



Lorsque ce symbole d'une poubelle barrée sur roues se trouve sur un produit, cela signifie que le produit est couvert par la Directive Européenne 2002/96/CE. Veuillez vous informer du système local de collecte séparée pour les produits électriques et électroniques. Veuillez agir selon les règles locales et ne jetez pas vos anciens produits avec les ordures ménagères.

En assurant l'élimination de ce produit, vous aidez également à prévenir les conséquences potentiellement négatives pour l'environnement et la santé humaine.

## **Informations complémentaires**

- THOMSON est une marque de Talisman Brands, Inc. utilisée sous licence par Bigben Interactive.
- Ce produit a été fabriqué et vendu sous la responsabilité de Bigben Interactive.
- THOMSON, et le logo THOMSON sont des marques utilisées sous licence par Bigben Interactive – pour plus d'informations : [www.thomson-brand.com](http://www.thomson-brand.com).
- Tous autres produits, services, dénominations sociales, marques, nom commerciaux, noms de produits et logos référencés ici sont la propriété de leurs titulaires respectifs.

## **Déclaration de conformité**

- Par la présente Bigben Interactive déclare que l'équipement radioélectrique du type RT280 est conforme à la directive 2014/53/UE. Le texte complet de la déclaration UE de conformité est disponible à l'adresse internet suivante: [www.bigben.fr/support](http://www.bigben.fr/support)

## **Garantie**

Ce produit est garanti par Bigben pendant une durée de 2 ans à partir de la date d'achat sauf dans les pays de l'Espace Economique Européen offrant une durée de garantie plus longue. Nous vous recommandons de conserver votre ticket de caisse pour toute réclamation. La garantie couvre les pannes dues à un matériel défectueux, un élément manquant ou à un vice de fabrication. Dans ce cas, contactez notre support technique. Pour tout problème avec un produit défectueux, rapprochez vous de votre point d'achat muni de votre ticket de caisse. La garantie ne couvre pas des problèmes d'utilisation non conforme.

## Support technique

Pour tout problème technique, vous pouvez contacter notre service d'assistance.

Du lundi au vendredi (sauf jours fériés) – 9h à 18h : [support@bigben.fr](mailto:support@bigben.fr) /

- [www.bigben.fr/support/](http://www.bigben.fr/support/) (Chatbot)

Fabriqué en Chine

Fabriqué par BIGBEN INTERACTIVE SA

396-466, Rue de la Voyette

CRT2 – FRETIN

CS 90414

59814 LESQUIN Cedex - France

[www.bigben.eu](http://www.bigben.eu)



Points de collecte sur [www.quefairedemesdechets.fr](http://www.quefairedemesdechets.fr)



### Fabricant : Bigben Interactive FRANCE

396-466, rue de la Voyette – CRT2

59273 Fretin, France

### Vertrieben von Bigben Interactive DEUTSCHLAND GmbH

Walter Gropius Str. 28, 50126 Bergheim, Deutschland

### Distribué par Bigben Interactive Belgium s.a./n.v.

Boulevard d'Angleterre 2 / Bte 4

1420 Braine l'Alleud, Belgium

### Gedistribueerd door Bigben Interactive NEDERLAND b.v.

's-Gravelandseweg 80, 1217 EW Hilversum, Nederland

### Distribuido por Lineas Omenex Metronic S.L.

Pot. Ind. Can Salvatella – Avda. Arraona 54-56

08210 Barberà del Vallès (BCN) - España

### Distribuito da Metronic Italia s.r.l

via Marconi 31, 20071 Vermezzo con Zelo (MI), Italia

FABRIQUÉ EN CHINE / MADE IN CHINA

### HOTLINE

FRANCE, du lundi au vendredi (sauf jours fériés) -

9h00-18h00 : [www.bigben.fr/support](http://www.bigben.fr/support) (Chatbot)

ou [support@bigben.fr](mailto:support@bigben.fr)

DEUTSCHLAND, Montag bis Freitag von

09:00 bis 18:00 Uhr (außer an Feiertagen)

Tel.: 02271-9047997

Mail: [support@bigben-interactive.de](mailto:support@bigben-interactive.de)

BELGIQUE, [customerservice@bigben-interactive.be](mailto:customerservice@bigben-interactive.be)

NEDERLAND, [customerservice@bigben-interactive.nl](mailto:customerservice@bigben-interactive.nl)

ESPAÑA / PORTUGAL, [soporte@metronic.com](mailto:soporte@metronic.com)

Tel.: +34 93 713 26 25

ITALIA, [tecnico@metronic.com](mailto:tecnico@metronic.com) - Tel. : 02 94 94 36 91

OTHERS, from Monday to Friday - 9.00 am - 6.00 pm

[www.bigben.fr/support](http://www.bigben.fr/support) (Chatbot) & [support@bigben.fr](mailto:support@bigben.fr)

[www.bigben.eu](http://www.bigben.eu)

RT280

## Solar-powered dynamo radio with torch and reading light



### USER GUIDE

BEFORE USING THIS DEVICE, PLEASE CAREFULLY READ THIS  
USER GUIDE AND KEEP IT FOR FUTURE REFERENCE.

Getting started	9	Power supply	12
Warnings and safety instructions	9	Specific characteristics	12
Contents of the box	11	Environmental protection	13
Function	11	Additional information	13
Radio operation	12	Declaration of conformity	13
Using the torch	12	Warranty	13
Using the reading lamp	12		

## **Getting started**

- Take the device out of the box.
- Remove all the packaging from the product.
- Place the packaging inside the box or dispose of it safely in compliance with the waste sorting instructions shown on the outside.

## **Warnings and safety instructions**

You must read and understand all the instructions before using this device. The warranty will not apply if damage is caused by failure to follow the instructions.



1. Never remove the device casing.
2. Never place this device on top of other electrical equipment.
3. Protect the power cable from being stepped on or pinched, particularly at the plugs, sockets and point where it exits the device. Make sure that the power rating corresponds to the voltage shown on the rating plate at the rear of the device. Always pull the plug from the socket when disconnecting from the mains. Never pull on the cable. Ensure you have completed all the other connections before connecting the mains plug.
4. Only use attachments/accessories that are recommended by the manufacturer.
5. Entrust all device repairs to qualified repairers. Repair is needed when the device has been damaged in any fashion, and in particular:
  - If the power cable is damaged;
  - In the event of a liquid spill or objects being inserted into the device;
  - If the device is exposed to rain or humidity;
  - If the device is not working normally;
  - Or if the device has been dropped or impacted.
6. The series panel is located on the bottom of the device.
7. Never block the air vents.
8. Make sure you have enough space for ventilation. Place the product on a stable surface.
9. This device must be used in a moderate climate, away from direct sunlight, naked flames or sources of heat, heaters, cookers or any other devices (including amplifiers) that generate heat. Do not install near a heat source.
10. The batteries (battery pack or inserted batteries) must not be exposed to excessive heat, such as sunshine, fire, etc.

11. Always unplug the appliance before cleaning it. Never lubricate any part of this device. Clean it using a soft cloth. Do not use abrasive products or harsh cleaners.
12. Ensure that you always have easy access to the power cable, plug or adapter to disconnect this device from the mains if necessary.
13. Do not use this device near water. It must not be dripped on or splashed. Do not use this device in a damp or wet environment.
14. Disconnect this device in the event of a storm, or if you intend not to use it for a long period of time.
15. This device can be used by children aged 8 and over, and by persons with a physical or sensory disability, learning difficulties or a lack of experience and knowledge, provided they are supervised or have received instructions on the safe use of the device, and understand the risks involved. Children must not play with the device or power cable (risk of strangulation). Children must not clean or maintain the device without supervision.
16. This device must only be supplied with very low safety voltage corresponding to the marking on the device.
17. The battery should be removed from the device before disposal. The device must be disconnected from the power supply when removing the battery.
18. The appliance must be placed at least 20 cm from the human body when in use.



The lightning bolt symbol within an equilateral triangle alerts users to the presence of dangerous uninsulated voltages inside the device that may present a risk of electric shock.



The exclamation mark inside a triangle indicates the presence of important operating and maintenance (repair) instructions in the literature accompanying the device.

Class II material	
Direct current	
Alternating current	
For indoor use only	

## Contents of the box

1. Emergency radio
2. USB charging cable
3. Instruction booklet

## Function

1. Torch
2. Torch switch
3. Tuner
4. Volume
5. FM / AM / Emergency weather radio (NOAA)
6. SOS button
7. Reading lamp switch
8. Solar panel
9. Speaker
10. Antenna
11. Reading lamp rotation axis
12. Reading lamp
13. Frequency indicator
14. Setting indicator
15. Charging indicator
16. DC 5V input/output / Audio port
17. Crank handle
18. Solar panel charge indicator
19. LED
20. Battery indicator
21. Battery cover

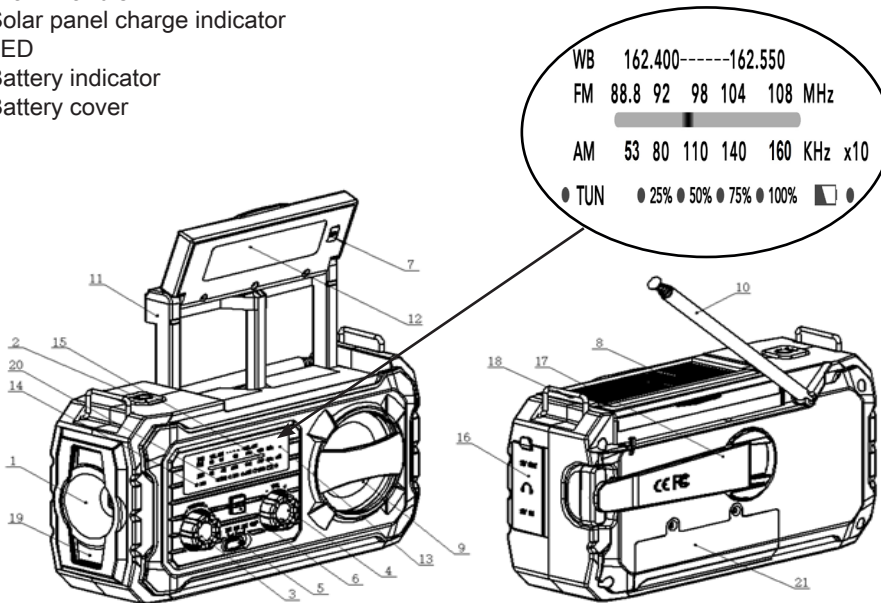

## **Radio operation**

1. Turn the volume knob clockwise to switch the radio on and adjust the audio volume.
2. Use the radio control knob to select FM / AM / Emergency radio mode. Extend the antenna for better reception.
3. Turn the Tuner knob to select the radio station. A green LED lights up when the station is being received correctly.

## **Using the torch**

1. Press the torch switch to activate or deactivate it.
2. Press once to switch on the torch.
3. Press a second time to light up the top and bottom LEDs.
4. Press a third time to switch on the torch and the top and bottom LEDs simultaneously.
5. Press a fourth time to switch off all lighting.

## **Using the reading lamp**

1. Raise the solar panel and press the lamp switch to activate or deactivate it.
2. You can tilt the lamp up to 180° and keep it in the position that suits you best.
3. You can also adjust the height of the lamp.

## **Power supply**

### **A. Crank**

- Turn the crank continuously clockwise or anti-clockwise at a speed of 130 to 140 revolutions per minute to power the appliance.

### **B. Solar energy**

- The solar panel must be exposed to direct sunlight.
- It can power the entire device, including the radio, torch and SOS signal.
- It is mainly used to maintain the battery and extend its life.

### **C. USB charging port**

- Recharge using a USB cable.
- Connect the USB power supply (e.g. AC/DC adapter or computer USB power port) and the micro USB C port on the radio using the USB charging cable supplied.
- Recharge any device using the 5V1A USB output as a backup battery.

## **Specific characteristics**

- 8,000 mAh 3.7 V Li-ion.
- USB DC 5 V output - USB Type-C DC 5 V input.
- When the battery is empty, turn the crank for two minutes (130 to 140 revolutions per minute). The torch or reading lamp can then produce light for 15 to 20 minutes and the radio can transmit independently for 15 to 20 minutes.
- Weight of appliance: 506 grams.
- Appliance dimensions: 166.5 x 57 x 87 mm.
- Flash light mode 12 hours
- Reading light mode 7 hours
- Radio (in Max volume) 6 Hours
- SOS Alarm: 5 hours.
- All function ON: around 3 hours

## **Environmental protection**



Your product has been designed and manufactured using high-quality materials and components that can be recycled and reused. Attention should be drawn to the environmental aspects of battery disposal.



When the crossed-out wheeled bin symbol appears on a product, it means that the product is covered by European Directive 2002/96/EC. Please find out about the local sorting and collection system for electrical and electronic products. Please act according to local rules and do not dispose of your old products in your household waste. By ensuring this product is disposed of correctly, you are helping to prevent potentially negative consequences for the environment and human health.

## **Additional information**

- THOMSON is a trademark of Talisman Brands, Inc. used under licence by Bigben Interactive.
- This product is manufactured and sold under the responsibility of Bigben Interactive.
- THOMSON and the THOMSON logo are trademarks operated under licence by Bigben Interactive – for further information, please visit: [www.thomson-brand.com](http://www.thomson-brand.com).
- All other products, services, corporate names, trademarks, trade names, product names and logos referenced herein are the property of their respective owners.

## **Declaration of conformity**

- Bigben Interactive hereby declares that the RT280 type radio equipment complies with Directive 2014/53/EU. The full text of the EU declaration of conformity is available at the following web address: [www.bigben.fr/support](http://www.bigben.fr/support)

## **Warranty**

This product is guaranteed by Bigben for a period of 2 years from the date of purchase, except in countries of the European Economic Area, which offer a longer warranty period. We recommend that you keep your receipt for any claims. The warranty covers breakdowns due to defective material, a missing element or manufacturing defect. In this case, contact our technical support. For any problem with a defective product, contact your point of purchase with your receipt. The warranty does not cover problems of improper use.

### **SUPPORT**

For any technical problem, please contact [support@bigben.fr](mailto:support@bigben.fr).

Our Support Team is also available by chat via [www.bigben-interactive.co.uk/support/](http://www.bigben-interactive.co.uk/support/) from Monday to Friday 9.00am till 6.00pm (GMT+1).

Made in China  
Manufactured by BIGBEN INTERACTIVE SA  
396-466, Rue de la Voyette  
CRT2 – FRETIN  
CS 90414  
59814 LESQUIN Cedex - France  
www.bigben.eu



**Fabricant : Bigben Interactive FRANCE**

396-466, rue de la Voyette – CRT2  
59273 Fretin, France

**Vertrieben von Bigben Interactive DEUTSCHLAND GmbH**

Walter Gropius Str. 28, 50126 Bergheim, Deutschland

**Distribué par Bigben Interactive Belgium s.a./n.v.**

Boulevard d'Angleterre 2 / Bte 4  
1420 Braine l'Alleud, Belgium

**Gedistribueerd door Bigben Interactive NEDERLAND b.v.**

's-Gravelandseweg 80, 1217 EW Hilversum, Nederland

**Distribuido por Lineas Omenex Metronic S.L.**

Pol. Ind. Can Salvatella – Avda. Arraona 54-56  
08210 Barberà del Vallès (BCN) - España

**Distribuito da Metronic Italia s.r.l**

via Marconi 31, 20071 Vermezzo con Zelo (MI), Italia

**FABRIQUÉ EN CHINE / MADE IN CHINA**

**HOTLINE**

**FRANCE**, du lundi au vendredi (sauf jours fériés) -  
9h00-18h00 : [www.bigben.fr/support](http://www.bigben.fr/support) (Chatbot)  
ou [support@bigben.fr](mailto:support@bigben.fr)

**DEUTSCHLAND**, Montag bis Freitag von

09:00 bis 18:00 Uhr (außer an Feiertagen)

Tel.: 02271-9047997

Mail: [support@bigben-interactive.de](mailto:support@bigben-interactive.de)

**BELGIQUE**, [customerservice@bigben-interactive.be](mailto:customerservice@bigben-interactive.be)

**NEDERLAND**, [customerservice@bigben-interactive.nl](mailto:customerservice@bigben-interactive.nl)

**ESPAÑA / PORTUGAL**, [soporte@metronic.com](mailto:soporte@metronic.com)

Tel.: +34 93 713 26 25

**ITALIA**, [tecnico@metronic.com](mailto:tecnico@metronic.com) - Tel. : 02 94 94 36 91

**OTHERS**, from Monday to Friday - 9.00 am - 6.00 pm

[www.bigben.fr/support](http://www.bigben.fr/support) (Chatbot) & [support@bigben.fr](mailto:support@bigben.fr)

[www.bigben.eu](http://www.bigben.eu)

# THOMSON

# ES

RT280

## Radio dinamo solar con linterna y luz de lectura



## MANUAL DE INSTRUCCIONES

LEA ATENTAMENTE ESTE MANUAL DE INSTRUCCIONES ANTES DE UTILIZAR ESTE APARATO Y CONSÉRVELO PARA FUTURAS CONSULTAS.

Puesta en funcionamiento	16	Alimentación	19
Advertencias y normas de seguridad	16	Características específicas	19
Contenido de la caja	18	Protección del medio ambiente	20
Función	18	Información complementaria	20
Funcionamiento de la radio	19	Declaración de conformidad	20
Uso de la linterna	19	Garantía	20
Uso de la luz de lectura	19		

## **Puesta en funcionamiento**

- Saque el aparato de la caja.
- Retire del producto todo el material de embalaje.
- Ponga todo este material en la caja o deséchelo de manera segura, respetando las instrucciones de clasificación de residuos que se indican en el embalaje del aparato.

## **Advertencias y normas de seguridad**

Antes de usar el aparato, debe leer y comprender la totalidad de las instrucciones. No puede aplicarse la garantía en caso de daños que resulten del incumplimiento de las instrucciones.



1. Nunca retire la carcasa del aparato.
2. Nunca instale este aparato sobre otro equipo eléctrico.
3. Proteja el cable de alimentación con el fin de evitar pisarlo o bloquearlo, en particular, al nivel de los enchufes, las tomas de corriente y el punto de salida del aparato. Compruebe que la tensión de alimentación se corresponda con la que se indica en la placa situada en la parte trasera del aparato. Al desenchufar el aparato de la toma de corriente, siempre tire de la clavija. Nunca tire del cable. Antes de enchufar a la toma de corriente, asegúrese de haber efectuado previamente todas las otras conexiones.
4. Use únicamente los equipos o accesorios recomendados por el fabricante.
5. Siempre confíe las reparaciones a técnicos cualificados. Se necesita efectuar una reparación cuando el aparato se ha averiado de cualquier forma,

especialmente:

- si el cable de alimentación está dañado;
  - en caso de haber derramado líquido o introducido objetos en el aparato;
  - en caso de exposición del aparato a la lluvia o a la humedad;
  - si el aparato no funciona de manera normal;
  - o si el aparato se ha caído o sufrido un golpe.
6. La placa de características se encuentra en la parte inferior del aparato.
  7. Nunca obstruya los orificios de ventilación.
  8. Asegúrese de contar con el espacio suficiente para garantizar la ventilación. Ponga el producto sobre una superficie estable.
  9. Este aparato debe utilizarse en un entorno templado, alejado de la luz directa del sol, llamas desnudas o fuentes de calor, aparatos de calefacción, cocinas o cualquier otro aparato (incluso amplificadores) que produzcan calor. No lo instale cerca de fuentes de calor.
  10. Las baterías (bloque de la batería o pilas instaladas) no se deben exponer a un calor excesivo, por ejemplo, los rayos del sol, un incendio, etc.

11. Desenchufe siempre el aparato antes de limpiarlo. No lubrique ninguna pieza de este aparato. Límpielo con un paño suave. No use productos abrasivos ni limpiadores agresivos.
12. Para poder desenchufar este aparato de la toma de corriente si fuera necesario, asegúrese siempre de poder acceder fácilmente al cable de alimentación, el enchufe o el adaptador.
13. No use este aparato cerca de un punto de suministro de agua. No debe entrar en contacto con gotas ni salpicaduras. No use este aparato en un ambiente húmedo o mojado.
14. Desenchufe el aparato en caso de tormenta o si no lo va a usar durante un período prolongado.
15. Este aparato puede ser usado por niños a partir de 8 años, así como por personas con capacidades físicas, sensoriales o mentales reducidas o con falta de experiencia y conocimientos si se les vigila o se les han proporcionado instrucciones acerca del uso seguro del aparato y entienden los riesgos a los que se exponen. Los niños no deben jugar con el aparato ni el cable (riesgo de estrangulamiento). La limpieza y el mantenimiento no pueden dejarse en manos de niños sin vigilancia.
16. Este aparato debe alimentarse únicamente con una muy baja tensión de seguridad que corresponde al marcado que figura sobre él.
17. La batería se debe extraer del aparato antes de eliminarlo. El aparato se debe desconectar de la corriente cuando se vaya a extraer la batería.
18. Cuando utilice el producto, este debe estar situado al menos a 20 cm de distancia del cuerpo humano.



El símbolo del rayo dentro de un triángulo equilátero advierte a los usuarios sobre la presencia de tensiones eléctricas peligrosas no aisladas en el interior del aparato que son bastante potentes como para constituir un riesgo de electrocución.



El signo de exclamación dentro de un triángulo indica la presencia de instrucciones importantes relativas al funcionamiento y mantenimiento (reparación) en la documentación del aparato.

Material de Clase II	
Corriente continua	
Corriente alterna	
Solo para uso en interiores	

## Contenido de la caja

1. Radio de emergencia
2. Cable de carga USB
3. Manual de instrucciones

## Función

1. Linterna
2. Interruptor de la linterna
3. Sintonizador
4. Volumen
5. FM / AM / Radio meteorológica de emergencia (NOAA)
6. Botón SOS
7. Interruptor de la luz de lectura
8. Panel solar
9. Altavoz
10. Antena
11. Eje de rotación de la luz de lectura
12. Luz de lectura
13. Indicador de frecuencia
14. Indicador de ajuste
15. Indicador de carga
16. Entrada/salida de 5 V CC / Puerto de audio
17. Manivela
18. Indicador de carga del panel solar
19. LED
20. Indicador de batería
21. Tapa de la batería

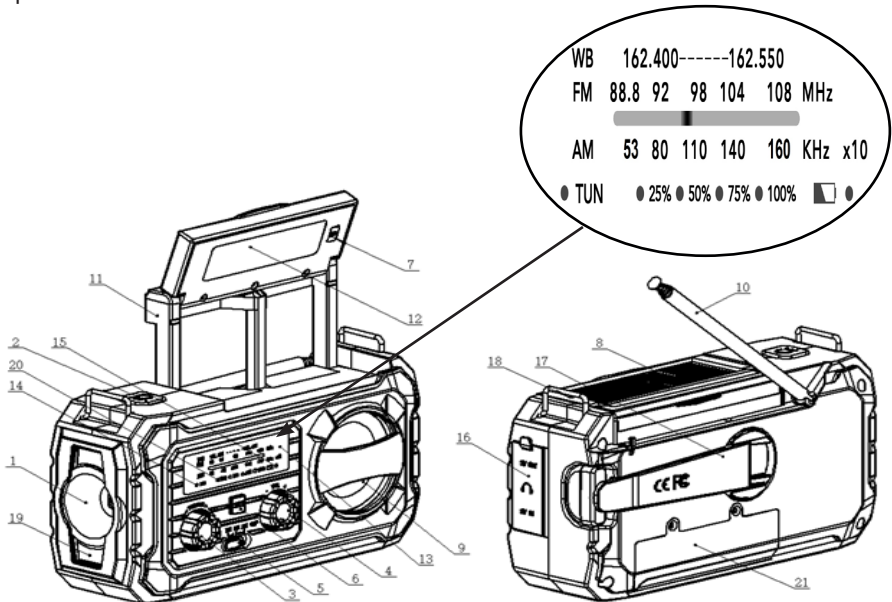

## **Funcionamiento de la radio**

1. Gire el botón de volumen en el sentido de las agujas del reloj para encender la radio y ajustar el volumen de audio.
2. Seleccione el modo FM / AM / Radio de emergencia con el botón de ajuste de la radio. Extienda la antena para mejorar la recepción.
3. Gire el botón Sintonizador para seleccionar la emisora de radio. Un indicador verde se enciende cuando la emisora se recibe correctamente.

## **Uso de la linterna**

1. Pulse el interruptor de la linterna para activarla o desactivarla.
2. Pulse una vez para encender la linterna.
3. Pulse una segunda vez para encender los LED superior e inferior.
4. Pulse una tercera vez para encender la linterna y los LED superior e inferior simultáneamente.
5. Pulse una cuarta vez para apagar toda la iluminación.

## **Uso de la luz de lectura**

1. Levante el panel solar y pulse el interruptor de la luz para activarla o desactivarla.
2. Puede inclinar la luz hasta 180° y mantenerla en la posición que más le convenga.
3. También puede ajustar la altura de la lámpara.

## **Alimentación**

### **A. Manivela**

- Gire la manivela continuamente en el sentido de las agujas del reloj o contrario a las agujas del reloj a una velocidad de 130 a 140 revoluciones por minuto para encender el aparato.

### **B. Energía solar**

- El panel solar debe estar expuesto a la luz solar directa.
- Puede alimentar todo el dispositivo, incluida la radio, la linterna y la señal SOS.
- Se utiliza principalmente para mantener la batería y prolongar su vida útil.

### **C. Puerto de carga USB**

- Recarga utilizando un cable USB.
- Conecte la fuente de alimentación USB (por ejemplo, un adaptador de CA/CC o el puerto de alimentación USB del ordenador) y el puerto micro USB C de la radio con el cable de carga USB incluido.
- Cargue cualquier dispositivo usando la salida USB de 5V1A como batería de reserva.

## **Características específicas**

- 8000 mAh 3,7 V Li-ion.
- Salida USB CC 5 V - Entrada USB Tipo-C CC 5 V.
- Cuando la batería esté vacía, gire la manivela durante dos minutos (130 a 140 revoluciones por minuto). La linterna o luz de lectura puede entonces producir luz durante 15 o 20 minutos y la radio puede transmitir de forma independiente durante 15 o 20 minutos.
- Peso del aparato: 506 gramos.
- Dimensiones del aparato: 166,5 x 57 x 87 mm.
- Modo linterna 12 horas

- Modo luz de lectura 7 horas
- Radio (en volumen máximo) 6 horas
- Alarma SOS: 5 horas
- Todas las funciones encendidas: unas 3 horas

### **Protección del medio ambiente**



El producto ha sido diseñado y fabricado con materiales y componentes de alta calidad que pueden reciclarse y reutilizarse. Se debe prestar atención sobre los aspectos medioambientales de la eliminación de las baterías.



Cuando el símbolo de un contenedor de basura con ruedas tachado se encuentra en un producto, indica que éste está regulado por la directiva europea 2002/96/CE. Consulte a las autoridades pertinentes para informarse acerca del sistema local de recogida selectiva de basuras para productos eléctricos y electrónicos. Proceda según la normativa local y no deseche sus productos antiguos con los residuos domésticos. Al realizar la eliminación de este producto, también ayuda a evitar las consecuencias potencialmente negativas para el medio ambiente y la salud humana.

### **Información complementaria**

- THOMSON es una marca de Talisman Brands, Inc. utilizada bajo licencia por Bigben Interactive.
- Este producto ha sido fabricado y vendido bajo la responsabilidad de Bigben Interactive.
- THOMSON y el logotipo THOMSON son marcas comerciales utilizadas bajo licencia por Bigben Interactive – para más información: [www.thomson-brand.com](http://www.thomson-brand.com).
- Todos los demás productos, servicios, denominaciones sociales, marcas, nombres comerciales, nombres de productos y logotipos a los que se hace referencia en este documento son propiedad de sus respectivos dueños.

### **Declaración de conformidad**

- Mediante la presente, Bigben Interactive declara que el equipo radioeléctrico del tipo RT280 cumple la directiva 2014/53/UE. El texto integral de la Declaración de conformidad UE puede consultarse en la siguiente dirección: <https://www.bigbeninteractive.es/asistencia-tecnica/>

### **Garantía**

Bigben garantiza este producto durante 2 años a partir de la fecha de compra, excepto en los países del Espacio Económico Europeo que ofrezcan una garantía más extensa. Le recomendamos conservar su resguardo de la compra en caso de cualquier reclamación. La garantía cubre las averías que se deban a defectos del material, elementos faltantes o un vicio de fabricación. En ese caso, contacte con nuestro servicio de soporte técnico. Si ocurriera cualquier problema relacionado con un defecto del producto, diríjase con el resguardo a un punto de compra. La garantía no cubre problemas relacionados con un uso incorrecto del producto.

## Asistencia técnica

Si tiene algún problema técnico, puede ponerse en contacto con nuestro servicio de atención al cliente. Le recomendamos que primero se asegure de tener toda la información posible sobre el problema y el producto.

Email: [soporte@metronic.com](mailto:soporte@metronic.com) / Tel.: 93 713 26 25

Servicio disponible de lunes a viernes, de 9 a 17 horas

Fabricado en China

Fabricado por BIGBEN INTERACTIVE SA

396-466, Rue de la Voyette

CRT2 – FRETIN

CS 90414

59814 LESQUIN Cedex - Francia

[www.bigben.eu](http://www.bigben.eu)



### Fabricant : Bigben Interactive FRANCE

396-466, rue de la Voyette – CRT2

59273 Fretin, France

### Vertrieben von Bigben Interactive DEUTSCHLAND GmbH

Walter Gropius Str. 28, 50126 Bergheim, Deutschland

### Distribué par Bigben Interactive Belgium s.a./n.v.

Boulevard d'Angleterre 2 / Bte 4

1420 Braine l'Alleud, Belgium

### Gedistribueerd door Bigben Interactive NEDERLAND b.v.

's-Gravelandseweg 80, 1217 EW Hilversum, Nederland

### Distribuido por Lineas Omenex Metronic S.L.

Pol. Ind. Can Salvatella – Avda. Arraona 54-56

08210 Barberà del Vallès (BCN) - España

### Distribuito da Metronic Italia s.r.l

via Marconi 31, 20071 Vermezzo con Zelo (MI), Italia

FABRIQUÉ EN CHINE / MADE IN CHINA

### HOTLINE

FRANCE, du lundi au vendredi (sauf jours fériés) -

9h00-18h00 : [www.bigben.fr/support](http://www.bigben.fr/support) (Chatbot)

ou [support@bigben.fr](mailto:support@bigben.fr)

DEUTSCHLAND, Montag bis Freitag von

09:00 bis 18:00 Uhr (außer an Feiertagen)

Tel.: 02271-9047997

Mail: [support@bigben-interactive.de](mailto:support@bigben-interactive.de)

BELGIQUE, [customerservice@bigben-interactive.be](mailto:customerservice@bigben-interactive.be)

NEDERLAND, [customerservice@bigben-interactive.nl](mailto:customerservice@bigben-interactive.nl)

ESPAÑA / PORTUGAL, [soporte@metronic.com](mailto:soporte@metronic.com)

Tel.: +34 93 713 26 25

ITALIA, [tecnico@metronic.com](mailto:tecnico@metronic.com) - Tel. : 02 94 94 36 91

OTHERS, from Monday to Friday - 9.00 am - 6.00 pm

[www.bigben.fr/support](http://www.bigben.fr/support) (Chatbot) & [support@bigben.fr](mailto:support@bigben.fr)

[www.bigben.eu](http://www.bigben.eu)

RT280

## Radio a dinamo ed energia solare con torcia e luce da lettura



### ISTRUZIONI PER L'USO

PRIMA DI USARE L'APPARECCHIO LEGGERE IL PRESENTE  
MANUALE DI ISTRUZIONI CON ATTENZIONE E CONSERVARLO PER  
ULTERIORI CONSULTAZIONI.

Avvio	23	Alimentazione elettrica	26
Avvertenze e istruzioni di sicurezza	23	Caratteristiche specifiche	26
Contenuto della confezione	25	Tutela dell'ambiente	27
Funzione	25	Informazioni complementari	27
Funzionamento della radio	26	Dichiarazione di conformità	27
Utilizzo della torcia	26	Garanzia	27
Utilizzo della luce da lettura	26		

## **Avvio**

- Togliere l'apparecchio dalla scatola.
- Rimuovere tutti i materiali di imballaggio del prodotto.
- Riporre i materiali di imballaggio nella scatola o smaltirli in modo sicuro, rispettando le istruzioni per la raccolta differenziata dei rifiuti riportate sull'imballaggio dell'apparecchio.

## **Avvertenze e istruzioni di sicurezza**

È necessario aver letto e compreso tutte le istruzioni prima di utilizzare l'apparecchio. In caso di danni dovuti al mancato rispetto delle istruzioni, la garanzia decade.



1. Non togliere mai la custodia dell'apparecchio.
2. Non posizionare mai l'apparecchio sopra un altro dispositivo elettrico.
3. Proteggere il cavo di alimentazione per evitare che venga calpestato o si impigli, specialmente in prossimità delle spine, delle prese di corrente o del punto di uscita dell'apparecchio. Verificare che la tensione di alimentazione corrisponda a quella indicata sulla targhetta posta dietro all'apparecchio. Quando si stacca l'apparecchio dalla presa di corrente, rimuovere sempre la spina dalla presa. Non tirare mai il cavo. Prima di collegare l'apparecchio alla presa di corrente, verificare di aver effettuato tutti gli altri collegamenti.
4. Utilizzare esclusivamente dispositivi/accessori raccomandati dal produttore.
5. Affidare tutte le riparazioni dell'apparecchio a personale qualificato. Far riparare l'apparecchio qualora venga danneggiato in qualsiasi modo, ad

esempio:

- se il cavo di alimentazione è danneggiato;
  - in caso di sversamento di liquidi o inserimento di oggetti all'interno dell'apparecchio;
  - in caso di esposizione dell'apparecchio a pioggia o umidità;
  - se l'apparecchio non funziona normalmente;
  - se l'apparecchio è caduto o ha subito un urto.
6. La targhetta segnaletica si trova nella parte inferiore dell'apparecchio.
  7. Non bloccare mai le aperture di ventilazione.
  8. Assicurarsi di avere spazio sufficiente a garantire la ventilazione. Posizionare il prodotto su una superficie stabile.
  9. L'apparecchio dev'essere utilizzato in ambienti temperati, al riparo dalla luce diretta del sole, dalle fiamme libere o da fonti di calore, dagli apparecchi di riscaldamento, dai fornelli o da qualsiasi altro apparecchio (compresi gli amplificatori) che generi calore. Non installare vicino a fonti di calore.
  10. Le batterie (gruppo batterie o pile inserite) non devono essere esposte a calore eccessivo, come luce del sole, fuoco, ecc.

11. Scollegare sempre l'apparecchio prima di pulirlo. Non lubrificare nessuna parte dell'apparecchio. Pulire con un panno morbido. Non utilizzare prodotti abrasivi e detergenti aggressivi.
12. Assicurarsi di poter sempre accedere facilmente al cavo di alimentazione, alla spina o all'adattatore, per poter scollegare l'apparecchio dalla presa di corrente, se necessario.
13. Non utilizzare l'apparecchio vicino all'acqua. Evitare che entri in contatto con gocce o schizzi d'acqua. Non utilizzare l'apparecchio in un ambiente umido o bagnato.
14. Scollegare l'apparecchio in caso di temporale o di inutilizzo per un periodo prolungato.
15. L'apparecchio può essere utilizzato da bambini di età pari o superiore a 8 anni, oltre che da persone con ridotte capacità fisiche, sensoriali o mentali o senza esperienza e conoscenze, a condizione che tali soggetti siano sorvegliati o abbiano ricevuto le istruzioni relative all'utilizzo dell'apparecchio in completa sicurezza e ne comprendano i potenziali rischi. I bambini non devono giocare con l'apparecchio e con il cavo (rischio di strangolamento). La pulizia e la manutenzione non devono essere eseguite da bambini senza sorveglianza.
16. L'apparecchio dev'essere alimentato solo a bassa tensione di sicurezza, come da marcatura presente sull'apparecchio.
17. La batteria va rimossa dall'apparecchio prima dello smaltimento. L'apparecchio dev'essere scollegato dall'alimentazione quando si rimuove la batteria.
18. Quando si utilizza il prodotto, posizionarlo ad almeno 20 cm di distanza dal corpo umano.



Il simbolo del fulmine all'interno di un triangolo equilatero avverte gli utilizzatori della presenza all'interno dell'apparecchio di tensioni elettriche pericolose non isolate e sufficientemente potenti da costituire un rischio di folgorazione.



Il punto esclamativo all'interno di un triangolo indica la presenza di istruzioni importanti relative al funzionamento e alla manutenzione (riparazione) contenute nella documentazione allegata all'apparecchio.

Materiale di Classe II	
Corrente continua	
Corrente alternata	
Solamente per uso interno	

## Contenuto della confezione

1. Radio di emergenza
2. USB charging cable
3. Libretto di istruzioni

## Funzione

1. Torcia
2. Interruttore della torcia
3. Sintonizzatore
4. Volume
5. FM / AM / Radio meteorologica di emergenza (NOAA)
6. Pulsante SOS
7. Interruttore luce da lettura
8. Pannello solare
9. Altoparlante
10. Antenna
11. Asse di rotazione della luce da lettura
12. Luce da lettura
13. Indicatore di frequenza
14. Indicatore di impostazione
15. Spia di ricarica
16. Ingresso/uscita CC 5 V / Porta audio
17. Manovella
18. Indicatore di carica del pannello solare
19. LED
20. Indicatore della batteria
21. Coperchio della batteria

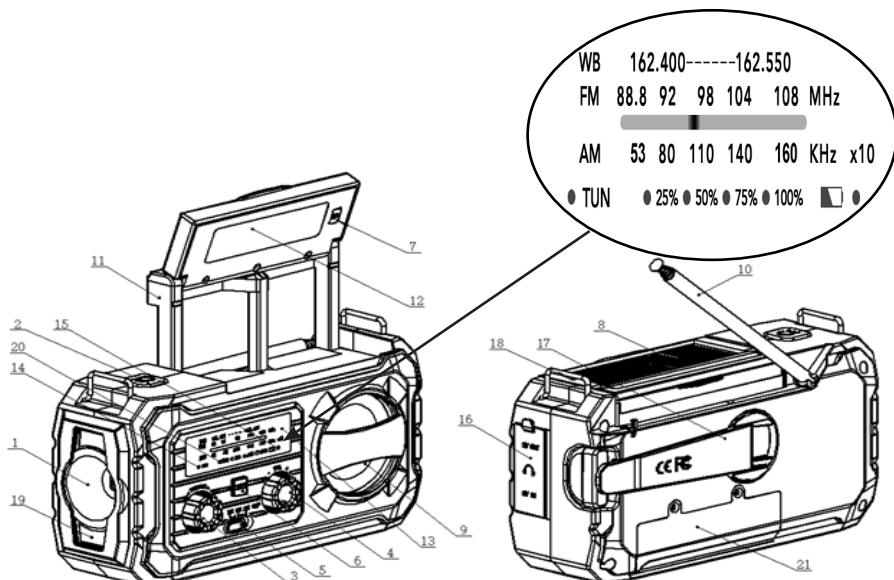

## **Funzionamento della radio**

1. Ruotare la manopola del volume in senso orario per accendere la radio e regolare il volume audio.
2. Utilizzare la manopola di controllo della radio per selezionare la modalità radio FM / AM / Emergenza. Allungare l'antenna per migliorare la ricezione.
3. Ruotare la manopola del sintonizzatore per scegliere la stazione radio. Quando si riceve una stazione correttamente, si accende un LED verde.

## **Utilizzo della torcia**

1. Premere l'interruttore della torcia per attivarla o disattivarla.
2. Premere una volta per accendere la torcia.
3. Premere una seconda volta per accendere i LED superiore e inferiore.
4. Premere una terza volta per accendere contemporaneamente la torcia e i LED superiore e inferiore.
5. Premere una quarta volta per spegnere tutte le luci.

## **Utilizzo della luce da lettura**

1. Sollevare il pannello solare e premere l'interruttore della luce per attivarla o disattivarla.
2. È possibile inclinare la luce fino a 180° e mantenerla nella posizione più adatta.
3. È possibile anche regolare l'altezza della luce.

## **Alimentazione elettrica**

### **A. Manovella**

- Per alimentare l'apparecchio, girare costantemente la manovella in senso orario o antiorario a una velocità di 130-140 giri al minuto.

### **B. Energia solare**

- Il pannello solare dev'essere esposto direttamente alla luce del sole.
- Può alimentare l'intero dispositivo, compresi la radio, la torcia e il segnale SOS.
- Viene utilizzato principalmente per mantenere la batteria e prolungarne la durata.

### **C. Porta di ricarica USB**

- Ricaricare utilizzando un cavo USB.
- Collegare l'alimentazione USB (ad es. adattatore CA/CC o porta di alimentazione USB del computer) e la porta micro USB C della radio con il cavo di ricarica USB in dotazione.
- Ricaricare qualunque dispositivo utilizzando l'uscita USB da 5 V 1 A come batteria di riserva.

## **Caratteristiche specifiche**

- 8.000 mAh 3,7 V Li-ion.
- Uscita USB 5 V CC - Ingresso USB Tipo-C 5 V CC.
- Quando la batteria è scarica, girare la manovella per due minuti (130-140 giri al minuto). La torcia o la luce da lettura possono quindi funzionare per 15-20 minuti e la radio può trasmettere autonomamente per 15-20 minuti.
- Peso dell'apparecchio: 506 grammi.
- Dimensioni dell'apparecchio: 166,5 x 57 x 87 mm.
- Modalità luce flash 12 ore
- Modalità luce di lettura 7 ore

- Radio (volume max) 6 ore
- Allarme SOS: 5 ore
- Tutte le funzioni ON: circa 3 ore

## **Tutela dell'ambiente**



Il prodotto è progettato e realizzato con materiali e componenti di alta qualità, che possono essere riciclati e riutilizzati.

Prestare attenzione all'impatto ambientale legato allo smaltimento delle batterie.



La presenza del simbolo di un bidone con rotelle barrato, significa che il prodotto risponde alla Direttiva europea 2002/96/CE. Informarsi sul sistema locale di raccolta differenziata per i prodotti elettrici ed elettronici (RAEE). Agire nel rispetto della normativa locale e non smaltire i prodotti usati insieme ai normali rifiuti domestici. Il corretto smaltimento del prodotto contribuisce a prevenire potenziali conseguenze negative sull'ambiente e sulla salute dell'uomo.

## **Informazioni complementari**

- THOMSON è un marchio di Talisman Brands, Inc. utilizzato su licenza da Bigben Interactive.
- Prodotto realizzato e venduto sotto la responsabilità di Bigben Interactive.
- THOMSON e il logo THOMSON sono marchi commerciali utilizzati su licenza da Bigben Interactive – per maggiori informazioni: [www.thomson-brand.com](http://www.thomson-brand.com).
- Tutti i prodotti, servizi, denominazioni sociali, marchi, nomi commerciali, nomi di prodotti e loghi ivi indicati sono di proprietà dei rispettivi titolari.

## **Dichiarazione di conformità**

- Bigben Interactive dichiara che l'apparecchiatura radio di tipo RT280 è conforme alla direttiva 2014/53/UE. Il testo completo della dichiarazione UE di conformità è disponibile al link seguente: <https://www.bigbeninteractive.it/support/>

## **Garanzia**

Il prodotto è garantito da Bigben per un periodo di 2 anni dalla data di acquisto ad esclusione dei Paesi dello Spazio economico europeo, dove il periodo di garanzia viene esteso. Si raccomanda di conservare lo scontrino o la ricevuta in caso di reclamo. La garanzia copre i guasti dovuti a materiale difettoso, elemento mancante o vizio di fabbricazione. In questo caso contattare l'assistenza tecnica. Per qualsiasi problema relativo a un prodotto difettoso, rivolgersi al punto vendita presentando scontrino o ricevuta. La garanzia non copre problemi derivanti da un utilizzo non conforme.

### Servizio assistenza

Per qualsiasi informazione, potete contattare il nostro servizio assistenza, ma vi consigliamo di raccogliere prima tutte le informazioni inerenti il problema riscontrato e il prodotto.

Email: [technico@metronic.com](mailto:technico@metronic.com) - Tel.: 02 94 94 36 91

Servizio disponibile dal lunedì al venerdì, dalle 9.00 alle 17.00.

Prodotto in Cina  
Prodotto da BIGBEN INTERACTIVE SA  
396-466, Rue de la Voyette  
CRT2 – FRETIN  
CS 90414  
59814 LESQUIN Cedex - France  
www.bigben.eu



**Fabricant : Bigben Interactive FRANCE**

396-466, rue de la Voyette – CRT2  
59273 Fretin, France

**Vertrieben von Bigben Interactive DEUTSCHLAND GmbH**

Walter Gropius Str. 28, 50126 Bergheim, Deutschland

**Distribué par Bigben Interactive Belgium s.a./n.v.**

Boulevard d'Angleterre 2 / Bte 4

1420 Braine l'Alleud, Belgium

**Gedistribueerd door Bigben Interactive NEDERLAND b.v.**

's-Gravelandseweg 80, 1217 EW Hilversum, Nederland

**Distribuido por Lineas Omenex Metronic S.L.**

Pol. Ind. Can Salvatella – Avda. Arraona 54-56

08210 Barberà del Vallès (BCN) - España

**Distribuito da Metronic Italia s.r.l**

via Marconi 31, 20071 Vermezzo con Zelo (MI), Italia

**FABRIQUÉ EN CHINE / MADE IN CHINA**

**HOTLINE**

**FRANCE**, du lundi au vendredi (sauf jours fériés) -  
9h00-18h00 : [www.bigben.fr/support](http://www.bigben.fr/support) (Chatbot)  
ou [support@bigben.fr](mailto:support@bigben.fr)

**DEUTSCHLAND**, Montag bis Freitag von

09:00 bis 18:00 Uhr (außer an Feiertagen)

Tel.: 02271-9047997

Mail: [support@bigben-interactive.de](mailto:support@bigben-interactive.de)

**BELGIQUE**, [customerservice@bigben-interactive.be](mailto:customerservice@bigben-interactive.be)

**NEDERLAND**, [customerservice@bigben-interactive.nl](mailto:customerservice@bigben-interactive.nl)

**ESPAÑA / PORTUGAL**, [soporte@metronic.com](mailto:soporte@metronic.com)

Tel.: +34 93 713 26 25

**ITALIA**, [tecnico@metronic.com](mailto:tecnico@metronic.com) - Tel. : 02 94 94 36 91

**OTHERS**, from Monday to Friday - 9.00 am - 6.00 pm

[www.bigben.fr/support](http://www.bigben.fr/support) (Chatbot) & [support@bigben.fr](mailto:support@bigben.fr)

[www.bigben.eu](http://www.bigben.eu)

RT280

## Rádio dínamo solar com lanterna e luz de leitura



## MANUAL DE INSTRUÇÕES

ANTES DE UTILIZAR ESTE APARELHO, LEIA ATENTAMENTE ESTE MANUAL DE INSTRUÇÕES E GARDE-O PARA CONSULTA FUTURA.

Início	30	Alimentação elétrica	33
Avisos e instruções de segurança	30	Caraterísticas específicas	33
Conteúdo da caixa	32	Proteção do ambiente	34
Função	32	Informações adicionais	34
Funcionamento do rádio	33	Declaração de conformidade	34
Utilizar a lanterna	33	Garantia	34
Utilização da luz de leitura	33		

## **Início**

- Retire o aparelho da caixa.
- Retire todos os materiais da embalagem do produto.
- Coloque os materiais da embalagem na caixa ou elimine-os em segurança respeitando as instruções de reciclagem presentes na embalagem do aparelho.

## **Avisos e instruções de segurança**

Deverá ter lido e compreendido todas as instruções antes de utilizar este aparelho. Em caso de danos resultantes do incumprimento das instruções, a garantia não se aplica.



1. Nunca retire o invólucro deste aparelho.
2. Nunca coloque este aparelho por cima de outro equipamento elétrico.
3. Proteja o cabo de alimentação de forma a evitar pisá-lo ou prendê-lo, especialmente ao nível das fichas, das tomadas e do ponto de saída do aparelho. Verifique se a tensão de alimentação corresponde à tensão indicada na placa situada na parte de trás do aparelho. Ao desligar a tomada, retire sempre a ficha da tomada. Nunca puxe pelo cabo de alimentação. Antes de ligar a tomada, certifique-se de que efetuou todas as outras ligações.
4. Utilize apenas equipamentos/acessórios recomendados pelo fabricante.
5. Confie todas as reparações do aparelho a reparadores qualificados. É necessária uma reparação quando o aparelho estiver danificado de qualquer

forma, nomeadamente:

- se o cabo de alimentação estiver danificado;
  - em caso de derrame de líquidos ou de inserção de objetos no aparelho;
  - em caso de exposição do aparelho à chuva ou à humidade;
  - se o aparelho não funcionar normalmente;
  - ou se o aparelho tiver caído ou sofrido um choque.
6. A placa de características encontra-se na parte inferior do aparelho.
  7. Nunca bloqueie os orifícios de ventilação.
  8. Certifique-se de que dispõe de espaço suficiente para garantir a ventilação. Coloque o produto numa superfície estável.
  9. Este aparelho deve ser utilizado num ambiente ameno, protegido da luz solar direta, de chamas ou de calor, de aquecedores, de fogões ou de qualquer outro aparelho (incluindo amplificadores) que gere calor. Não o instale perto de fontes de calor.
  10. As baterias (conjunto de baterias ou pilhas instaladas) não devem ser expostas a calor excessivo, como raios de sol, um incêndio, etc.

11. Desligue sempre o aparelho antes de limpá-lo. Não lubrifique nenhuma parte deste aparelho. Limpe-o com um pano macio. Não utilize produtos abrasivos nem produtos de limpeza agressivos.
12. Certifique-se de que consegue aceder facilmente ao cabo de alimentação, à ficha ou ao adaptador para poder desligar este aparelho da tomada elétrica, se necessário.
13. Não utilize este aparelho próximo de um ponto de água. Não deve entrar em contacto com gotas nem salpicos. Não utilize este aparelho num ambiente húmido ou molhado.
14. Desligue este aparelho em caso de trovoada ou se não o utilizar durante um longo período.
15. Este aparelho pode ser utilizado por crianças com idade igual ou superior a 8 anos e por pessoas com capacidades físicas, sensoriais e mentais reduzidas ou com falta de experiência e de conhecimentos, caso sejam supervisionados ou tenham recebido instruções sobre a utilização do aparelho em total segurança e caso tenham compreendido os riscos associados. As crianças não devem brincar com o aparelho, nem com o cabo (risco de asfixia). A limpeza e a manutenção não devem ser realizadas por crianças sem vigilância.
16. Este aparelho deve ser alimentado apenas sob muito baixa tensão de segurança correspondente à marcação no aparelho.
17. A bateria deve ser retirada do aparelho antes de eliminá-lo. O aparelho deve estar desligado da corrente quando retirar a bateria.
18. O produto deve estar a uma distância mínima de 20 cm do corpo humano quando estiver em funcionamento.



O símbolo do relâmpago num triângulo equilátero adverte os utilizadores para a presença, no interior do aparelho, de tensões elétricas perigosas não isoladas suficientemente potentes para apresentar um risco de eletrocussão.



O ponto de exclamação num triângulo indica a presença de instruções importantes relativas ao funcionamento e à manutenção (reparação) na documentação que acompanha o aparelho.

Material de classe II	
Corrente contínua	
Corrente alternada	
Apenas para uso no interior	

## Conteúdo da caixa

1. Rádio de emergência
2. Cabo de carregamento USB
3. Manual de instruções

## Função

1. Lanterna
2. Interruptor da lanterna
3. Tuner
4. Volume
5. FM / AM / Rádio de emergência meteorológico (NOAA)
6. Botão SOS
7. Interruptor da luz de leitura
8. Painel solar
9. Altifalante
10. Antena
11. Eixo de rotação da luz de leitura
12. Luz de leitura
13. Indicador de frequência
14. Indicador de ajuste
15. Indicador de carregamento
16. Entrada/saída CC 5V / Porta áudio
17. Manivela
18. Indicador de carga do painel solar
19. LED
20. Indicador de bateria
21. Tampa da bateria

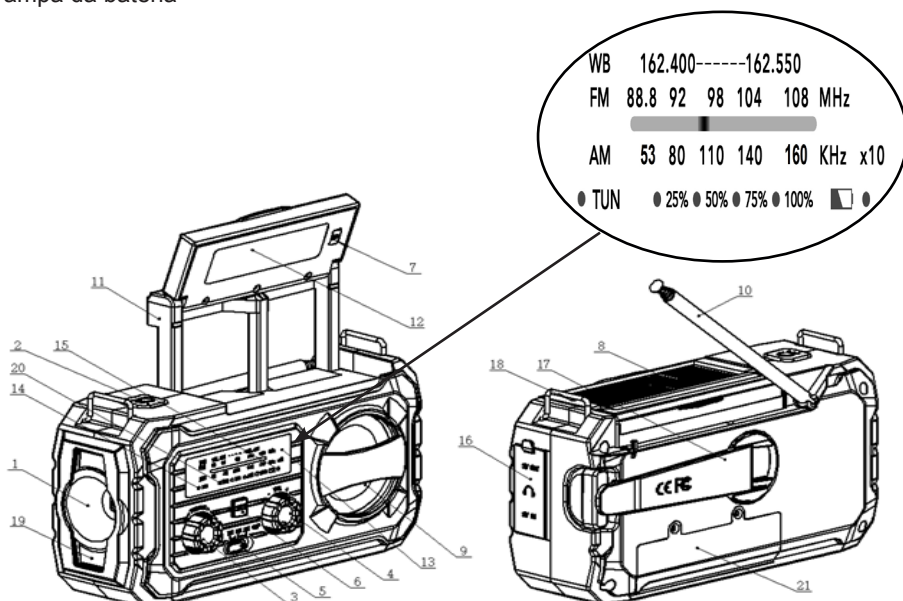

## **Funcionamento do rádio**

1. Rodar o botão do volume no sentido dos ponteiros do relógio para ligar o rádio e ajustar o volume do som.
2. Escolher o modo FM / AM / Radio de emergência com a ajuda do botão de ajuste de rádio. Abrir a antena para uma melhor receção.
3. Rodar o botão Tuner para escolher a estação de rádio. Um indicador verde acende-se quando a estação for recebida corretamente.

## **Utilizar a lanterna**

1. Premir o interruptor da lanterna para a ativá-la ou desativá-la.
2. Premir uma primeira vez para ligar a lanterna.
3. Premir uma segunda vez para ligar as luzes LED de cima e de baixo.
4. Premir uma terceira vez para ligar simultaneamente a lanterna e as luzes LED de cima e de baixo.
5. Prima uma quarta vez para desligar todas as formas de luminosidade.

## **Utilização da luz de leitura**

1. Levantar o painel solar e premir o interruptor da luz para a ativar ou desativar.
2. Pode inclinar a luz até 180° e mantê-la na posição que melhor lhe convier.
3. Também é possível ajustar a altura da luz.

## **Alimentação elétrica**

### **A. Manivela**

- Rodar a manivela continuamente no sentido horário e anti-horário a uma velocidade de 130 a 140 rotações por minuto para alimentar o aparelho.

### **B. Energia solar**

- O painel solar deve ser exposto diretamente à luz solar.
- Pode alimentar a totalidade do aparelho, incluindo o rádio, a lanterna e o sinal SOS.
- É utilizado principalmente para manter a bateria e prolongar a sua vida útil.

### **C. Porta de carregamento USB**

- Recarregar com a ajuda de um cabo USB.
- Ligar a alimentação USB (por exemplo, um adaptador CA/CC ou uma porta de alimentação USB de computador) e a porta micro USB C do rádio com a ajuda do cabo de carregamento USB fornecido.
- Recarregar um aparelho qualquer graças a saída USB de 5V1A como bateria backup.

## **Caraterísticas específicas**

- 8.000 mAh 3,7 V íões de lítio.
- Saída USB DC 5 V - Entrada USB do Tipo C CC 5 V.
- Quando a bateria estiver vazia, rodar a manivela durante dois minutos (130 a 140 rotações por minuto). A lanterna ou a luz de leitura pode então produzir luz durante 15 a 20 minutos e o rádio pode transmitir de forma autónoma durante 15 a 20 minutos.
- Peso do aparelho: 506 gramas.
- Dimensões do aparelho: 166,5 x 57 x 87 mm.
- Modo lanterna 12 horas
- Modo luz de leitura 7 horas

- Rádio (no volume máximo) 6 horas
- Alarme SOS: 5 horas
- Todas as funções ligadas: cerca de 3 horas

## **Proteção do ambiente**



O seu produto foi concebido e fabricado com materiais e componentes de elevada qualidade, que podem ser reciclados e reutilizados. Importa chamar a atenção para os aspetos ambientais da eliminação das baterias.



Quando o símbolo do caixote do lixo com uma cruz estiver presente num produto, isso significa que o produto está abrangido pela Diretiva Europeia 2002/96/CE. Informe-se sobre o sistema local de recolha seletiva de produtos elétricos e eletrónicos. Aja em conformidade com as regras locais e não elimine os seus produtos antigos juntamente com o lixo doméstico. A eliminação deste produto ajuda a evitar potenciais consequências negativas para o meio ambiente e para a saúde humana.

## **Informações adicionais**

- THOMSON é uma marca da Talisman Brands, Inc. utilizada sob licença pela Bigben Interactive.
- Este produto é fabricado e vendido sob a responsabilidade da Bigben Interactive.
- THOMSON e o logotipo THOMSON são marcas utilizadas sob licença pela Bigben Interactive - para mais informações: [www.thomson-brand.com](http://www.thomson-brand.com).
- Quaisquer outros produtos, serviços, denominações sociais, marcas, designações comerciais, nomes de produtos e logotipos referidos no presente são da propriedade dos respetivos titulares.

## **Declaração de conformidade**

- Pela presente, a Bigben Interactive declara que o equipamento radioelétrico do tipo RT280 está em conformidade com a diretiva 2014/53/UE. O texto integral da Declaração de Conformidade da UE está disponível no seguinte endereço: [www.bigben.fr/support](http://www.bigben.fr/support)

## **Garantia**

Este produto tem uma garantia de 2 anos da Bigben a partir da data de compra, salvo nos países do Espaço Económico Europeu que ofereçam um período de garantia mais alargado. Recomendamos que conserve o seu talão de compra para uma eventual reclamação. A garantia cobre as avarias devidas a material defeituoso, a um elemento em falta ou a um defeito de fabrico. Neste caso, contacte o apoio técnico. Para qualquer problema com um produto defeituoso, dirija-se ao estabelecimento onde adquiriu o produto e apresente o seu talão. A garantia não cobre problemas de utilização não conforme.

## Apoio técnico

Se tiver algum problema técnico, pode contactar o nosso serviço de apoio ao cliente. Para o efeito, recomendamos que se certifique primeiro de que dispõe do máximo de informações possível sobre o problema e o produto.

Email : [soporte@metronic.com](mailto:soporte@metronic.com) – Tel : +34 93 713 26 25

Serviço disponível de segunda a sexta-feira, das 9h às 17h

Fabricado na China

Fabricado por BIGBEN INTERACTIVE SA

396-466, Rue de la Voyette

CRT2 – FRETIN

CS 90414

59814 LESQUIN Cedex - França

[www.bigben.eu](http://www.bigben.eu)



### **Fabricant : Bigben Interactive FRANCE**

396-466, rue de la Voyette – CRT2

59273 Fretin, France

### **Vertrieben von Bigben Interactive DEUTSCHLAND GmbH**

Walter Gropius Str. 28, 50126 Bergheim, Deutschland

### **Distribué par Bigben Interactive Belgium s.a./n.v.**

Boulevard d'Angleterre 2 / Bte 4

1420 Braine l'Alleud, Belgium

### **Gedistribueerd door Bigben Interactive NEDERLAND b.v.**

's-Gravelandseweg 80, 1217 EW Hilversum, Nederland

### **Distribuido por Lineas Omenex Metronic S.L.**

Pol. Ind. Can Salvatella – Avda. Arraona 54-56

08210 Barberà del Vallès (BCN) - España

### **Distribuito da Metronic Italia s.r.l**

via Marconi 31, 20071 Vermezzo con Zelo (MI), Italia

**FABRIQUÉ EN CHINE / MADE IN CHINA**

### **HOTLINE**

**FRANCE**, du lundi au vendredi (sauf jours fériés) -

9h00-18h00 : [www.bigben.fr/support](http://www.bigben.fr/support) (Chatbot)

ou [support@bigben.fr](mailto:support@bigben.fr)

**DEUTSCHLAND**, Montag bis Freitag von

09:00 bis 18:00 Uhr (außer an Feiertagen)

Tel.: 02271-9047997

Mail: [support@bigben-interactive.de](mailto:support@bigben-interactive.de)

**BELGIQUE**, [customerservice@bigben-interactive.be](mailto:customerservice@bigben-interactive.be)

**NEDERLAND**, [customerservice@bigben-interactive.nl](mailto:customerservice@bigben-interactive.nl)

**ESPAÑA / PORTUGAL**, [soporte@metronic.com](mailto:soporte@metronic.com)

Tel.: +34 93 713 26 25

**ITALIA**, [tecnico@metronic.com](mailto:tecnico@metronic.com) - Tel. : 02 94 94 36 91

**OTHERS**, from Monday to Friday - 9.00 am - 6.00 pm

[www.bigben.fr/support](http://www.bigben.fr/support) (Chatbot) & [support@bigben.fr](mailto:support@bigben.fr)

[www.bigben.eu](http://www.bigben.eu)

RT280

## Solar-Kurbelradio mit Taschenlampe und Leseleuchte



### BEDIENUNGSANLEITUNG

LESEN SIE DIESE BEDIENUNGSANLEITUNG BITTE VOR GEBRAUCH  
DES GERÄTS SORGFÄLTIG DURCH UND BEWAHREN SIE ZUR  
SPÄTEREN EINSICHTNAHME AUF.

Erste Schritte	37	Stromversorgung	40
Warnungen und Sicherheitshinweise	37	Technische Daten	40
Verpackungsinhalt	39	Umweltschutz	41
Funktionsweise	39	Zusätzliche Informationen	41
Betrieb des Radios	40	Konformitätserklärung	41
Gebrauch der Taschenlampe	40	Garantie	42
Gebrauch der Leseleuchte	40		

## Erste Schritte

- Nehmen Sie das Gerät aus der Verpackung.
- Entfernen Sie alle Verpackungsmaterialien von dem Produkt.
- Verstauen Sie die Verpackungsmaterialien im Karton oder entsorgen Sie sie sicher gemäß den auf der Verpackung angegebenen Anweisungen zur Abfalltrennung.

## Warnungen und Sicherheitshinweise

Es ist wichtig, dass Sie vor dem Gebrauch des Geräts alle Anweisungen gelesen und verstanden haben. Schäden, die durch die Nichtbeachtung der Anweisungen entstehen, sind nicht durch die Garantie gedeckt.



1. Das Gehäuse des Geräts niemals entfernen.
2. Stellen Sie dieses Gerät niemals auf andere elektrische Geräte.
3. Schützen Sie das Netzkabel so, dass Sie nicht darauf treten oder es eingeklemmt wird, insbesondere an den Steckern, Steckdosen und an der Stelle, an der das Kabel aus dem Gerät kommt. Überprüfen Sie, ob die Netzspannung der auf dem Schild auf der Rückseite des Geräts angegebenen Spannung entspricht. Ergreifen Sie zum Ziehen des Stromkabels immer den Stecker. Ziehen Sie niemals am Kabel selbst. Vergewissern Sie sich vor dem Anschließen des Netzsteckers, dass alle anderen Anschlüsse hergestellt wurden.
4. Verwenden Sie ausschließlich vom Hersteller empfohlene Geräte/ Zubehörteile.
5. Lassen Sie alle Reparaturen von entsprechend qualifiziertem Fachpersonal durchführen. Eine Reparatur ist erforderlich, wenn das Gerät in irgendeiner Weise beschädigt wurde, insbesondere:
  - wenn das Stromkabel beschädigt ist;
  - wenn Flüssigkeiten in das Gerät eingedrungen sind oder wenn Gegenstände in das Gerät eingeführt wurden;
  - wenn das Gerät Regen oder Feuchtigkeit ausgesetzt wurde;
  - wenn das Gerät nicht ordnungsgemäß funktioniert;
  - oder wenn das Gerät heruntergefallen ist oder einen Stoß erlitten hat.
6. Das Typenschild befindet sich auf der Unterseite des Geräts.
7. Blockieren Sie niemals die Lüftungsöffnungen.
8. Achten Sie darauf, dass genügend Freiraum für die Belüftung vorhanden ist. Stellen Sie das Produkt auf eine stabile Oberfläche.
9. Das Gerät muss in temperierter Umgebung benutzt werden. Vor direkter Sonneneinstrahlung, offenen Flammen oder Hitze schützen. Auf ausreichenden Abstand zu Heizungen, Öfen oder anderen Geräten (einschließlich Verstärkern), die Wärme erzeugen, achten. Nicht in der Nähe von Wärmequellen aufstellen.

10. Die Batterien (Akkublock oder eingebaute Batterien) vor übermäßiger Hitze wie z. B. Sonnenlicht, Feuer usw. schützen.
11. Das Gerät vor der Reinigung immer vom Stromnetz trennen. Keine Teile dieses Geräts schmieren. Reinigen Sie das Gerät mit einem weichen Tuch. Verwenden Sie keine Scheuermittel oder aggressiven Reinigungsmittel.
12. Vergewissern Sie sich, dass Stromkabel, Stecker oder Adapter stets ungehindert zugänglich sind, damit das Gerät bei Bedarf jederzeit von der Netzsteckdose getrennt werden kann.
13. Das Gerät nicht in der Nähe von Wasserstellen benutzen. Das Gerät vor Tropf- und Spritzwasser schützen. Benutzen Sie das Gerät nicht in einer feuchten oder nassen Umgebung.
14. Bei Gewitter oder bei längerer Nichtbenutzung den Netzstecker des Geräts ziehen.
15. Dieses Gerät darf von Kindern ab 8 Jahren und Personen mit eingeschränkten physischen, sensorischen oder geistigen Fähigkeiten oder ohne ausreichende Kenntnisse oder Erfahrung nur unter der Voraussetzung benutzt werden, dass sie beaufsichtigt werden oder in die sichere Bedienung des Geräts eingewiesen wurden und dass sie die möglichen Risiken verstanden haben. Kinder dürfen weder mit dem Gerät noch mit dem Kabel spielen (Strangulierungsgefahr). Die Reinigung und Wartung darf nicht durch unbeaufsichtigte Kinder erfolgen.
16. Dieses Gerät darf nur mit der auf der Kennzeichnung am Gerät angegebenen Sicherheitskleinspannung betrieben werden.
17. Die Batterie muss vor der Entsorgung aus dem Gerät entfernt werden. Vor dem Entfernen der Batterie das Gerät von der Stromversorgung trennen.
18. Bei der Verwendung des Produkts sollte dieses mindestens 20 cm vom menschlichen Körper entfernt platziert sein.



Das Blitzsymbol in einem gleichseitigen Dreieck weist den Benutzer auf das Vorliegen einer gefährlichen, nicht isolierten Spannung im Inneren des Geräts hin, die eine Stromschlaggefahr darstellen kann.



Das Ausrufezeichen in einem Dreieck weist den Benutzer auf wichtige Sicherheitshinweise für den Betrieb oder die Wartung (Reparatur) in der dem Gerät beiliegenden Bedienungsanleitung hin.

Schutzklasse II	
Gleichstrom	
Wechselstrom	
Ausschließlich für den Gebrauch im Innenraum	

## Verpackungsinhalt

1. Notfallradio
2. Cavo di ricarica USB
3. Bedienungsheft

## Funktionsweise

1. Taschenlampe
2. Schalter Taschenlampe
3. Tuner
4. Lautstärke
5. FM / AM / Wetter-Notfallradio (NOAA)
6. SOS-Taste
7. Schalter Leseleuchte
8. Solarpaneel
9. Lautsprecher
10. Antenne
11. Drehachse der Leseleuchte
12. Leseleuchte
13. Frequenzanzeige
14. Einstellanzeige
15. Ladeanzeige
16. DC 5V-Eingang/Ausgang / Audio-Anschluss
17. Kurbel
18. Ladeanzeige des Solarpanels
19. LED
20. Batterieanzeige
21. Batterieabdeckung

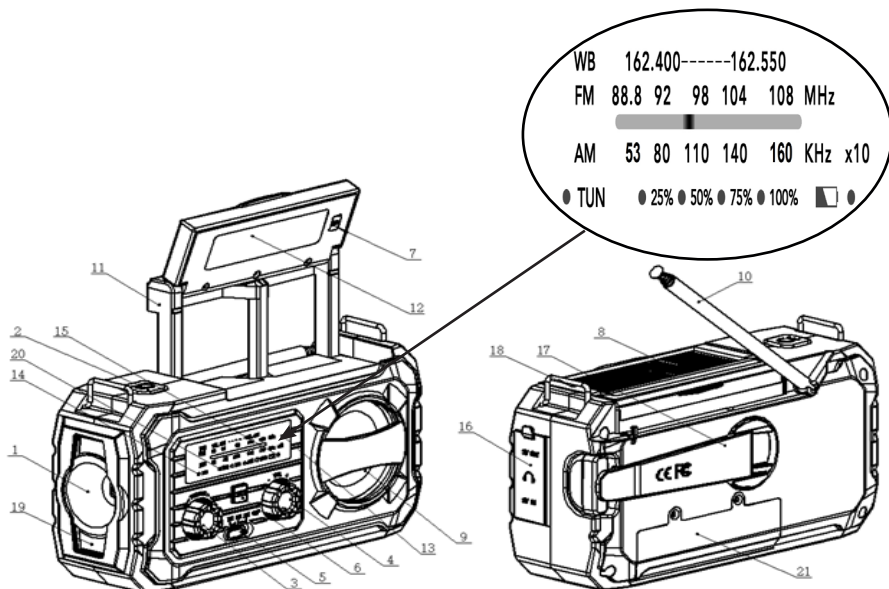

## **Betrieb des Radios**

1. Drehen Sie den Lautstärkeregler im Uhrzeigersinn, um das Radio einzuschalten und die Audiolautstärke einzustellen.
2. Wählen Sie mit dem Radioeinstellknopf den Modus FM / AM / Notfallradio. Ziehen Sie die Antenne für einen besseren Empfang aus.
3. Drehen Sie den Tuner-Knopf, um den Radiosender zu wählen. Eine grüne Anzeige leuchtet auf, wenn der Sender korrekt empfangen wird.

## **Gebrauch der Taschenlampe**

1. Drücken Sie den Schalter der Taschenlampe, um sie ein- oder auszuschalten.
2. Drücken Sie ein erstes Mal, um die Taschenlampe einzuschalten.
3. Drücken Sie ein zweites Mal, um die obere und untere LED einzuschalten.
4. Drücken Sie ein drittes Mal, um die Taschenlampe und die obere und untere LED gleichzeitig einzuschalten.
5. Drücken Sie ein viertes Mal, alle Beleuchtungen auszuschalten.

## **Gebrauch der Leseleuchte**

1. Heben Sie das Solarpanel an und drücken Sie den Schalter der Leuchte, um sie ein- oder auszuschalten.
2. Sie können die Leuchte um bis zu 180° neigen und sie in der gewünschten Position belassen.
3. Auch die Höhe der Leuchte kann angepasst werden.

## **Stromversorgung**

### **A. Kurbel**

- Drehen Sie die Kurbel kontinuierlich im oder gegen den Uhrzeigersinn mit einer Geschwindigkeit von 130 bis 140 Umdrehungen pro Minute im oder gegen den Uhrzeigersinn, um das Gerät mit Strom zu versorgen.

### **B. Solarenergie**

- Das Solarpanel muss direktem Sonnenlicht ausgesetzt werden.
- Es kann das gesamte Gerät mit Strom versorgen, einschließlich Radio, Taschenlampe und SOS-Signal.
- Es wird hauptsächlich dazu verwendet, die Batterie zu erhalten und ihre Lebensdauer zu verlängern.

### **C. USB-Ladeanschluss**

- Laden mit dem USB-Kabel.
- Verbinden Sie das USB- Stromversorgungsgerät (z. B. ein AC/DC-Netzteil oder den USB-Stromanschluss eines Computers) und den Micro-USB-Anschluss C des Radios mithilfe des mitgelieferten USB-Ladekabels.
- Laden Sie jedes Gerät über den 5V1A-USB-Ausgang als Notbatterie auf.

## **Technische Daten**

- 8.000 mAh 3,7 V Li-Ion.
- USB-Ausgang DC 5 V - USB-Typ-C-Eingang DC 5 V.
- Wenn der Akku leer ist, die Kurbel zwei Minuten lang drehen (130 bis 140 Umdrehungen pro Minute). Die Taschenlampe oder Leseleuchte kann dann 15 bis 20 Minuten lang Licht erzeugen und das Radio kann 15 bis 20 Minuten lang eigenständig senden.

- Gewicht des Geräts: 506 Gramm.
- Abmessungen des Geräts: 166,5 x 57 x 87 mm.
- Blitzlichtmodus 12 Stunden
- Leselichtmodus 7 Stunden
- Radio (bei maximaler Lautstärke) 6 Stunden
- SOS-Alarm: 5 Stunden
- Alle Funktionen auf EIN: ca. 3 Stunden

## Umweltschutz



Das Produkt wurde mit qualitativ hochwertigen Werkstoffen und Komponenten konzipiert und hergestellt, die recycelt und wiederverwendet werden können.

Bei der Entsorgung der Batterien auf den Umweltschutz achten.



Das Symbol einer durchgestrichenen Mülltonne auf Rädern auf einem Produkt bedeutet, dass das Produkt der europäischen Richtlinie 2002/96/EG unterliegt. Bitte informieren Sie sich über örtlichen Abfallannahmestellen, an denen elektrische und elektronische Altgeräte einer getrennten Sammlung zugeführt werden. Bitte beachten Sie die örtlichen Vorschriften und entsorgen Sie Ihre Altgeräte nicht über den Hausmüll. Mit der ordnungsgemäßen Entsorgung dieses Produkts tragen Sie dazu bei, mögliche negative Folgen für die Umwelt und die menschliche Gesundheit zu vermeiden.

## Zusätzliche Informationen

- THOMSON ist eine Marke von Talisman Brands, Inc. und wird unter Lizenz von Bigben Interactive genutzt.
- Dieses Produkt wird im Auftrag von Bigben Interactive hergestellt und verkauft.
- THOMSON und das THOMSON-Logo sind Marken, die unter der Lizenz von BIGBEN INTERACTIVE verwendet werden – weitere Informationen finden Sie unter: [www.thomson-brand.com](http://www.thomson-brand.com).
- Alle anderen Produkte, Dienstleistungen, Firmennamen, Marken, Handelsnamen, Produktnamen und Logos, auf die hier verwiesen wird, sind das Eigentum ihrer jeweiligen Inhaber.

## Konformitätserklärung

- Hiermit erklärt Bigben Interactive, dass die Funkanlage des Typs RT280 den Anforderungen der Richtlinie 2014/53/EU entspricht. Der vollständige Text der EU-Konformitätserklärung kann unter der folgenden Internetadresse eingesehen werden:

## Garantie

Für dieses Produkt gewährt Bigben eine Garantie von 2 Jahren ab Kaufdatum, außer in den Ländern des Europäischen Wirtschaftsraums, in denen eine längere Garantiezeit gewährt wird. Wir empfehlen Ihnen, Ihren Kassenbeleg für eventuelle Reklamationen aufzubewahren. Die Garantie gilt für Mängel, die auf defektes Material, fehlende Teile oder Herstellungsfehler zurückzuführen sind. Wenden Sie sich in diesem Fall bitte an unseren technischen Support. Bei Problemen mit einem defekten Produkt wenden Sie sich bitte mit Ihrem Kassenbeleg an das Geschäft oder den Händler, bei dem Sie das Produkt erworben haben. Die Garantie gilt nicht für Defekte, die auf unsachgemäßen Gebrauch zurückzuführen sind.

Technischer Kundendienst

Montag bis Freitag von 9:00 bis 18:00 Uhr (außer Feiertagen)

Tel.: 02271-9047997 – [support@bigben-interactive.de](mailto:support@bigben-interactive.de)

Hergestellt in China

Hergestellt durch BIGBEN INTERACTIVE SA

396-466, Rue de la Voyette

CRT2 – FRETIN

CS 90414

59814 LESQUIN Cedex - Frankreich

[www.bigben.eu](http://www.bigben.eu)



### **Fabricant : Bigben Interactive FRANCE**

396-466, rue de la Voyette – CRT2

59273 Fretin, France

### **Vertrieben von Bigben Interactive DEUTSCHLAND GmbH**

Walter Gropius Str. 28, 50126 Bergheim, Deutschland

### **Distribué par Bigben Interactive Belgium s.a./n.v.**

Boulevard d'Angleterre 2 / Bte 4

1420 Braine l'Alleud, Belgium

### **Gedistribueerd door Bigben Interactive NEDERLAND b.v.**

's-Gravelandseweg 80, 1217 EW Hilversum, Nederland

### **Distribuido por Lineas Omenex Metronic S.L.**

Pol. Ind. Can Salvatella – Avda. Arraona 54-56

08210 Barberà del Vallès (BCN) – España

### **Distribuito da Metronic Italia s.r.l**

via Marconi 31, 20071 Vermezzo con Zelo (MI), Italia

**FABRIQUÉ EN CHINE / MADE IN CHINA**

### **HOTLINE**

**FRANCE**, du lundi au vendredi (sauf jours fériés) -

9h00-18h00 : [www.bigben.fr/support](http://www.bigben.fr/support) (Chatbot)

ou [support@bigben.fr](mailto:support@bigben.fr)

**DEUTSCHLAND**, Montag bis Freitag von

09:00 bis 18:00 Uhr (außer an Feiertagen)

Tel.: 02271-9047997

Mail: [support@bigben-interactive.de](mailto:support@bigben-interactive.de)

**BELGIQUE**, [customerservice@bigben-interactive.be](mailto:customerservice@bigben-interactive.be)

**NEDERLAND**, [customerservice@bigben-interactive.nl](mailto:customerservice@bigben-interactive.nl)

**ESPAÑA / PORTUGAL**, [soporte@metronic.com](mailto:soporte@metronic.com)

Tel.: +34 93 713 26 25

**ITALIA**, [tecnico@metronic.com](mailto:tecnico@metronic.com) - Tel. : 02 94 94 36 91

**OTHERS**, from Monday to Friday - 9.00 am - 6.00 pm

[www.bigben.fr/support](http://www.bigben.fr/support) (Chatbot) & [support@bigben.fr](mailto:support@bigben.fr)

[www.bigben.eu](http://www.bigben.eu)

RT280

## Dynamo-radio op zonne-energie met zaklamp en leeslamp



### GEBRUIKSAANWIJZING

LEES DEZE INSTRUCTIES AANDACHTIG DOOR ALVORENS  
DIT APPARAAT TE GEBRUIKEN EN BEWAAR DEZE VOOR  
TOEKOMSTIGE RAADPLEGING.

Starten	44	Stroomvoorziening	47
Waarschuwingen en veiligheidsinstructies	44	Specifieke kenmerken	47
Inhoud van de verpakking	46	Milieubescherming	48
Functie	46	Aanvullende informatie	48
Functioneren van de radio	47	Conformiteitsverklaring	48
De zaklamp gebruiken	47	Garantie	48
De leeslamp gebruiken	47		

## **Starten**

- Haal het apparaat uit de doos.
- Haal alle verpakkingsmaterialen van het product.
- Doe de verpakkingsmaterialen in de doos of gooi deze veilig weg met inachtneming van de aanbevelingen voor afvalsortering op de verpakking van het apparaat.

## **Waarschuwingen en veiligheidsinstructies**

U dient alle instructies doorgelezen en begrepen te hebben voordat u dit apparaat gebruikt. In geval van schade als gevolg van het niet naleven van de instructies, zal de garantie niet van toepassing zijn.



1. De behuizing van dit apparaat nooit verwijderen.
2. Dit apparaat nooit op een ander elektronisch toestel plaatsen.
3. Het snoer zodanig beschermen dat het niet klem kan komen te zitten en dat men er niet op kan trappen, met name de stekker, het stopcontact en de uitgang van het apparaat. Zorg ervoor dat de netspanning overeenkomt met de spanning vermeld op het identificatieplaatje op de achterkant van het apparaat. Trek altijd aan de stekker zelf en nooit aan het snoer om de stekker uit het stopcontact te halen. Zorg ervoor dat u alle andere aansluitingen hebt gedaan voordat u de stekker in het stopcontact doet.
4. Gebruik alleen installaties/accessoires die door de fabrikant aanbevolen worden.
5. Vertrouw reparaties van het apparaat alleen toe aan gekwalificeerde reparateurs. Het apparaat moet gerepareerd worden als het op een of andere manier beschadigd is, met name:
  - als het snoer beschadigd is;
  - als een vloeistof op het apparaat geknoeid is of een voorwerp in het apparaat gestoken is;
  - als het apparaat is blootgesteld aan regen of vocht;
  - als het apparaat niet goed werkt;
  - of als het apparaat gevallen of gestoten is.
6. Het typeplaatje bevindt zich op de onderkant van het apparaat.
7. De ventilatieopeningen nooit blokkeren.
8. Zorg ervoor dat er voldoende ruimte is rondom het apparaat voor een goede ventilatie. Plaats het product op een stabiel oppervlak.
9. Dit apparaat moet bij kamertemperatuur gebruikt worden, beschermd tegen direct zonlicht, open vuur of warmte, verwarmingsapparatuur, kachels en andere apparaten (met inbegrip van versterkers) die warmte produceren. Dit apparaat niet in de buurt van warmtebronnen plaatsen.

10. De batterijen (geïnstalleerde accu of batterijen) mogen niet worden blootgesteld aan extreme hitte, zoals zonlicht, brand, enz.
11. Haal altijd de stekker uit het stopcontact voordat u het apparaat reinigt. Geen enkel onderdeel van dit apparaat smeren. Reinig het apparaat met een zachte doek. Geen schuurmiddelen of agressieve reinigingsmiddelen gebruiken.
12. Zorg ervoor dat u altijd eenvoudig toegang heeft tot het snoer, de stekker of de adapter zodat u het apparaat indien nodig kunt loskoppelen.
13. Gebruik dit apparaat niet in de buurt van water. Zorg ervoor dat het niet in contact komt met druppels of spetters. Dit apparaat niet gebruiken in een vochtige of natte omgeving.
14. Het apparaat loskoppelen tijdens onweer of als u het langere tijd niet gebruikt.
15. Dit apparaat kan gebruikt worden door kinderen van 8 jaar en ouder en door personen die fysieke, zintuiglijke of mentale beperkingen hebben of gebrek aan ervaring of kennis hebben op voorwaarde dat ze het apparaat onder toezicht gebruiken of instructies ontvangen hebben over het veilige gebruik van het apparaat en de eventuele risico's begrijpen. Kinderen mogen niet met het apparaat of het snoer spelen (risico op verwurging). De reiniging en het onderhoud mogen niet worden uitgevoerd door kinderen zonder toezicht.
16. Het apparaat mag alleen van stroom voorzien worden onder zeer lage veiligheidsspanning die overeenkomt met de markering op het apparaat.
17. De batterij moet uit het apparaat worden gehaald voordat dit wordt afgedankt. Om de batterij uit het apparaat te halen, moet eerst de stekker uit het stopcontact worden gehaald.
18. Plaats het apparaat op minstens 20 cm afstand van het lichaam tijdens gebruik.



Het symbool van een bliksemschicht in een gelijkzijdige driehoek waarschuwt gebruikers over de aanwezigheid van gevaarlijke niet geïsoleerde elektrische spanning in het apparaat die krachtig genoeg is om een elektrische schok te veroorzaken.



Het uitroepteken in een driehoek geeft de aanwezigheid van belangrijke instructies aan met betrekking tot de functionering en het onderhoud (reparatie) in de documentatie meegeleverd met het apparaat.

Klasse II materiaal	
Gelijkstroom	
Wisselstroom	
Alleen voor binnengebruik	

## Inhoud van de verpakking

1. Noodradio
2. USB-oplaadkabel
3. Handleiding

## Functie

1. Zaklamp
2. Schakelaar zaklamp
3. Tuner
4. Volume
5. FM / AM / Noodweerradio (NOAA)
6. SOS-knop
7. Schakelaar leeslamp
8. Zonnepaneel
9. Luidspreker
10. Antenne
11. Draaias van de leeslamp
12. Leeslamp
13. Frequentie-indicator
14. Instellingslampje
15. Oplaadlampje
16. Ingang/uitgang DC 5V / Audio-poort
17. Zwengel
18. Laadlampje zonnepaneel
19. LED
20. Batterijlampje
21. Batterijdeksel

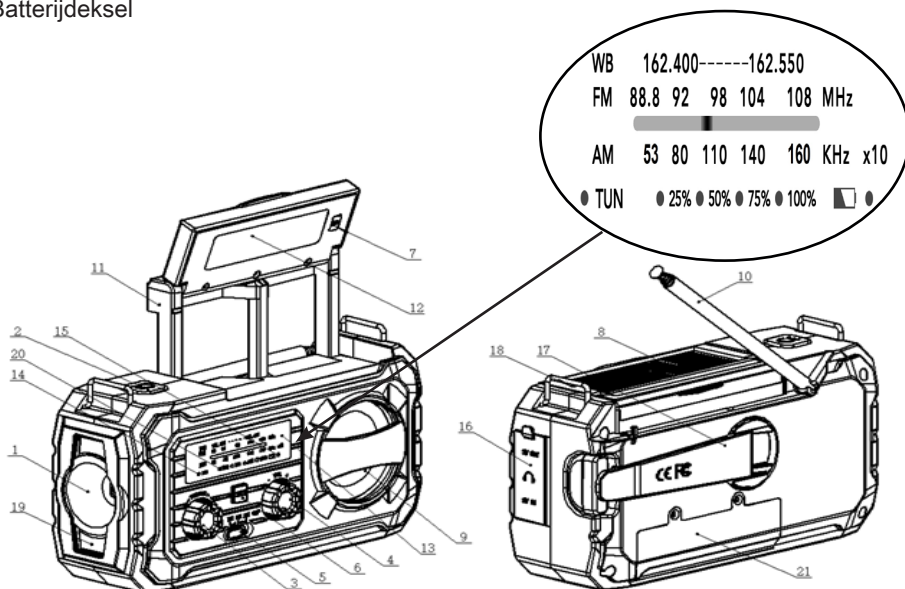

## **Funcioeren van de radio**

1. Draai de volumeknop met de klok mee om de radio aan te zetten en het geluidsvolume aan te passen.
2. Gebruik de radioknop om FM / AM / Noodradiomodus te selecteren. Schuif de antenne uit voor een betere ontvangst.
3. Draai aan de tunerknop om de radiozender te selecteren. Een groene ledlampje gaat aan wanneer de zender correct wordt ontvangen.

## **De zaklamp gebruiken**

1. Druk op de schakelaar van de zaklamp om deze te activeren of deactiveren.
2. Druk eenmaal om de zaklamp in te schakelen.
3. Druk een tweede keer om de bovenste en onderste ledlichten te laten branden.
4. Druk een derde keer om de zaklamp en de bovenste en onderste ledlichten tegelijkertijd in te schakelen.
5. Druk een vierde keer om alle verlichting uit te schakelen.

## **De leeslamp gebruiken**

1. Til het zonnepaneel op en druk op de schakelaar van de lamp om deze te activeren of deactiveren.
2. U kunt de lamp tot 180° kantelen en in de gewenste positie houden.
3. U kunt de lamp ook in hoogte verstellen.

## **Stroomvoorziening**

### **A. Zwengel**

- Draai de zwengel continu met de klok mee of tegen de klok in met een snelheid van 130 tot 140 omwentelingen per minuut om het apparaat van stroom te voorzien.

### **B. Zonne-energie**

- Het zonnepaneel moet worden blootgesteld aan direct zonlicht.
- Het kan het hele apparaat van stroom voorzien, inclusief de radio, zaklamp en SOS-signaal.
- Het wordt voornamelijk gebruikt om de batterij te voeden en de levensduur ervan te verlengen.

### **C. USB-oplaadpoort**

- Opladen met een USB-kabel.
- Sluit de USB-voeding (bijv. AC/DC-adapter of USB-voedingspoort van de computer) aan op de micro-USB C-poort van de radio met behulp van de meegeleverde USB-oplaadkabel.
- Laad elk apparaat op via de 5V1A USB-uitgang als back-upbatterij.

## **Specifieke kenmerken**

- 8.000 mAh 3,7 V Li-ion.
- USB DC 5V-uitgang - USB Type-C DC 5V-ingang.
- Als de batterij leeg is, draai dan twee minuten aan de zwengel (130 tot 140 omwentelingen per minuut). De zaklamp of leeslamp kan dan 15 tot 20 minuten licht geven en de radio kan 15 tot 20 minuten uitzenden.
- Gewicht van het apparaat: 506 gram.
- Afmetingen van het apparaat: 166,5 x 57 x 87 mm.
- Zaklampmodus 12 uur

- Leeslampmodus 7 uur
- Radio (op maximum volume) 6 uur
- SOS-alarm: 5 uur
- Alle functies AAN: ongeveer 3 uur

## **Milieubescherming**



Uw product is ontworpen en vervaardigd uit materialen en onderdelen van hoge kwaliteit die gerecycled en herbruikt kunnen worden.

Het is belangrijk op de hoogte te zijn van de milieuaspecten en het correct weggooien van de batterijen.



De doorgestreepte afvalcontainer op een product betekent dat het product onder de Europese richtlijn 2002/96 /EG valt. Vraag na bij uw gemeente waar u elektrische en elektronische producten kunt afdanken. Houd u aan de plaatselijke regels en gooi uw afgedankte producten niet bij het gewone huishoudelijke afval. Een juiste afvoer van dit product draagt bij aan het voorkomen van schadelijke gevolgen voor het milieu en de menselijke gezondheid.

## **Aanvullende informatie**

- THOMSON is een handelsmerk van Talisman Brands, Inc. dat onder licentie wordt gebruikt door Bigben Interactive.
- Dit product wordt vervaardigd en verkocht onder de verantwoordelijkheid van Bigben Interactive.
- THOMSON en het THOMSON-logo zijn handelsmerken gebruikt onder licentie van Bigben Interactive - voor informatie: [www.thomson-brand.com](http://www.thomson-brand.com).
- Alle andere producten, diensten, bedrijfsnamen, handelsmerken, handelsnamen, productnamen en logo's waarnaar hierin wordt verwezen, zijn het eigendom van hun respectieve eigenaren.

## **Conformiteitsverklaring**

- Bigben Interactive verklaart hierbij dat de radioapparatuur van het type RT280 voldoet aan richtlijn 2014/53/EU. De volledige EU-conformiteitsverklaring is te raadplegen op de volgende website: [www.bigben.fr/support](http://www.bigben.fr/support)

## **Garantie**

Bigben geeft een garantie van 2 jaar op dit product vanaf de datum van aankoop behalve in de landen van de Economische Europese Ruimte waarin de garantie langer is. Wij raden u aan uw kassabon te bewaren voor het geval er klachten zijn. De garantie dekt storingen en defecten te wijten aan een materieel defect, een ontbrekend onderdeel of een fabricagefout. Neem in dat geval contact op met de dienst technische ondersteuning. Wanneer het product defect is, dient u naar uw verkooppunt te gaan met uw kassabon. De garantie dekt geen problemen door niet-conform gebruik.

## Klantenservice

Neem voor technische problemen contact op met onze klantenservice:

Nederland: [customerservice@bigben-interactive.nl](mailto:customerservice@bigben-interactive.nl)

België: [customerservice@bigben-interactive.be](mailto:customerservice@bigben-interactive.be)

Vervaardigd in China

Vervaardigd door BIGBEN INTERACTIVE SA

396-466, Rue de la Voyette

CRT2 – FRETIN

CS 90414

59814 LESQUIN Cedex - Frankrijk

[www.bigben.eu](http://www.bigben.eu)



### **Fabricant : Bigben Interactive FRANCE**

396-466, rue de la Voyette – CRT2

59273 Fretin, France

### **Vertrieben von Bigben Interactive DEUTSCHLAND GmbH**

Walter Gropius Str. 28, 50126 Bergheim, Deutschland

### **Distribué par Bigben Interactive Belgium s.a./n.v.**

Boulevard d'Angleterre 2 / Bte 4

1420 Braine l'Alleud, Belgium

### **Gedistribueerd door Bigben Interactive NEDERLAND b.v.**

's-Gravelandseweg 80, 1217 EW Hilversum, Nederland

### **Distribuido por Lineas Omenex Metronic S.L.**

Pol. Ind. Can Salvatella – Avda. Arraona 54-56

08210 Barberà del Vallès (BCN) - España

### **Distribuito da Metronic Italia s.r.l**

via Marconi 31, 20071 Vermezzo con Zelo (MI), Italia

**FABRIQUÉ EN CHINE / MADE IN CHINA**

### **HOTLINE**

**FRANCE**, du lundi au vendredi (sauf jours fériés) -

9h00-18h00 : [www.bigben.fr/support](http://www.bigben.fr/support) (Chatbot)

ou [support@bigben.fr](mailto:support@bigben.fr)

**DEUTSCHLAND**, Montag bis Freitag von

09:00 bis 18:00 Uhr (außer an Feiertagen)

Tel.: 02271-9047997

Mail: [support@bigben-interactive.de](mailto:support@bigben-interactive.de)

**BELGIQUE**, [customerservice@bigben-interactive.be](mailto:customerservice@bigben-interactive.be)

**NEDERLAND**, [customerservice@bigben-interactive.nl](mailto:customerservice@bigben-interactive.nl)

**ESPAÑA / PORTUGAL**, [soporte@metronic.com](mailto:soporte@metronic.com)

Tel.: +34 93 713 26 25

**ITALIA**, [tecnico@metronic.com](mailto:tecnico@metronic.com) - Tel. : 02 94 94 36 91

**OTHERS**, from Monday to Friday - 9.00 am - 6.00 pm

[www.bigben.fr/support](http://www.bigben.fr/support) (Chatbot) & [support@bigben.fr](mailto:support@bigben.fr)

[www.bigben.eu](http://www.bigben.eu)