

# THOMSON

FR

CP202T

## RADIO-RÉVEIL FM AVEC PROJECTEUR ET TEMPÉRATURE



### MODE D'EMPLOI

AVANT D'UTILISER CET APPAREIL, VEUILLEZ LIRE ATTENTIVEMENT  
CE MODE D'EMPLOI ET LE CONSERVER AFIN DE POUVOIR LE  
CONSULTER ULTÉRIEUREMENT.

Démarrage	2	Caractéristiques techniques de l'appareil	10
Avertissements et consignes de sécurité	2	Protection de l'environnement	11
Contenu de la boîte	4	Informations supplémentaires	11
Description des pièces	5	Déclaration de conformité	11
Utilisation	6	Garantie	12
Avertissement concernant les piles	9		

## **Démarrage**

- Sortez l'appareil de la boîte.
- Retirez tous les matériaux d'emballage du produit.
- Placez les matériaux d'emballage dans la boîte ou jetez-les en toute sécurité en respectant les consignes de tri sélectif figurant sur l'emballage de l'appareil.

## **Avertissements et consignes de sécurité**

Vous devez avoir lu et compris toutes les instructions avant d'utiliser cet appareil. En cas de dommages dus au non-respect des instructions, la garantie ne s'appliquera pas.



1. Ne retirez jamais le boîtier de cet appareil.
2. Ne placez jamais cet appareil sur un autre équipement électrique.
3. Protégez le cordon d'alimentation de façon à éviter de marcher dessus ou de le coincer, particulièrement au niveau des fiches, des prises de courant et du point de sortie de l'appareil. Vérifiez que la tension d'alimentation correspond à la tension indiquée sur la plaque à l'arrière de l'appareil. Lorsque vous débranchez la prise secteur, retirez toujours la fiche de la prise. Ne tirez jamais sur le cordon. Avant de brancher la prise secteur, assurez-vous d'avoir effectué tous les autres branchements.
4. N'utilisez que des équipements/accessoires recommandés par le fabricant.
5. Confiez toutes les réparations de l'appareil à des réparateurs qualifiés. Une réparation est nécessaire quand l'appareil a été endommagé d'une quelconque manière, notamment :
  - si le cordon d'alimentation est endommagé ;
  - en cas de déversement de liquide ou d'insertion d'objets dans l'appareil ;
  - en cas d'exposition de l'appareil à la pluie ou à l'humidité ;
  - si l'appareil ne fonctionne pas normalement ;
  - ou si l'appareil est tombé ou a reçu un coup.
6. La plaque signalétique se trouve sur la partie inférieure de l'appareil.
7. Ne bloquez jamais les orifices de ventilation.
8. Assurez-vous de disposer d'un espace suffisant pour assurer la ventilation. Placez le produit sur une surface stable.
9. Cet appareil doit être utilisé dans un environnement tempéré, à l'abri de la lumière directe du soleil, des flammes nues ou de la chaleur, des appareils de chauffage, des cuisinières ou de tout autre appareil (y compris des amplificateurs) qui génère de la chaleur. Ne l'installez pas à proximité de sources de chaleur.

10. Les batteries (bloc-batterie ou piles installées) ne doivent pas être exposées à une chaleur excessive, comme les rayons du soleil, un incendie, etc.
11. Débranchez toujours l'appareil avant de le nettoyer. Ne lubrifiez aucune partie de cet appareil. Nettoyez-le avec un chiffon doux. N'utilisez pas de produits abrasifs ni de nettoyeurs agressifs.
12. Assurez-vous de toujours pouvoir accéder facilement au cordon d'alimentation, à la fiche ou à l'adaptateur, afin de pouvoir débrancher cet appareil de la prise secteur si nécessaire.
13. N'utilisez pas cet appareil à proximité d'un point d'eau. Il ne doit pas entrer en contact avec des gouttes ni des éclaboussures. N'utilisez pas cet appareil dans un environnement humide ou mouillé.
14. Débranchez cet appareil en cas d'orage ou si vous n'allez pas l'utiliser pendant une longue période.
15. Cet appareil peut être utilisé par des enfants âgés de 8 ans et plus, ainsi que par des personnes présentant des capacités physiques, sensorielles ou mentales réduites ou un manque d'expérience et de connaissances, à condition qu'ils soient surveillés ou aient reçu des instructions concernant l'utilisation de l'appareil en toute sécurité et comprennent les risques encourus. Les enfants ne doivent pas jouer avec l'appareil, ni avec le cordon (risque d'étranglement). Le nettoyage et l'entretien ne doivent pas être effectués par des enfants sans surveillance.
16. Cet appareil doit être alimenté uniquement en très basse tension de sécurité correspondant au marquage figurant sur l'appareil.
17. La pile doit être retirée de l'appareil avant que ce dernier soit mis au rebut. L'appareil doit être débranché de l'alimentation lorsque vous retirez la pile.



Le symbole de l'éclair dans un triangle équilatéral avertit les utilisateurs de la présence, à l'intérieur de l'appareil, de tensions électriques dangereuses non isolées suffisamment puissantes pour présenter un risque d'électrocution.



Le point d'exclamation dans un triangle indique la présence de consignes importantes relatives au fonctionnement et à l'entretien (réparation) dans la documentation accompagnant l'appareil.

Matériau de classe II	
Courant continu	
Courant alternatif	
Pour une utilisation à l'intérieur uniquement	

### **Contenu de la boîte**

Vérifiez et identifiez le contenu de votre boîte :

- Radio-réveil FM avec projecteur et température
- 1 adaptateur secteur
- 1 câble de chargement USB-A vers USB-C
- Manuel d'instructions

**Remarque** : La température peut varier si vous chargez votre téléphone grâce à l'USB C en façade.

## Description des pièces

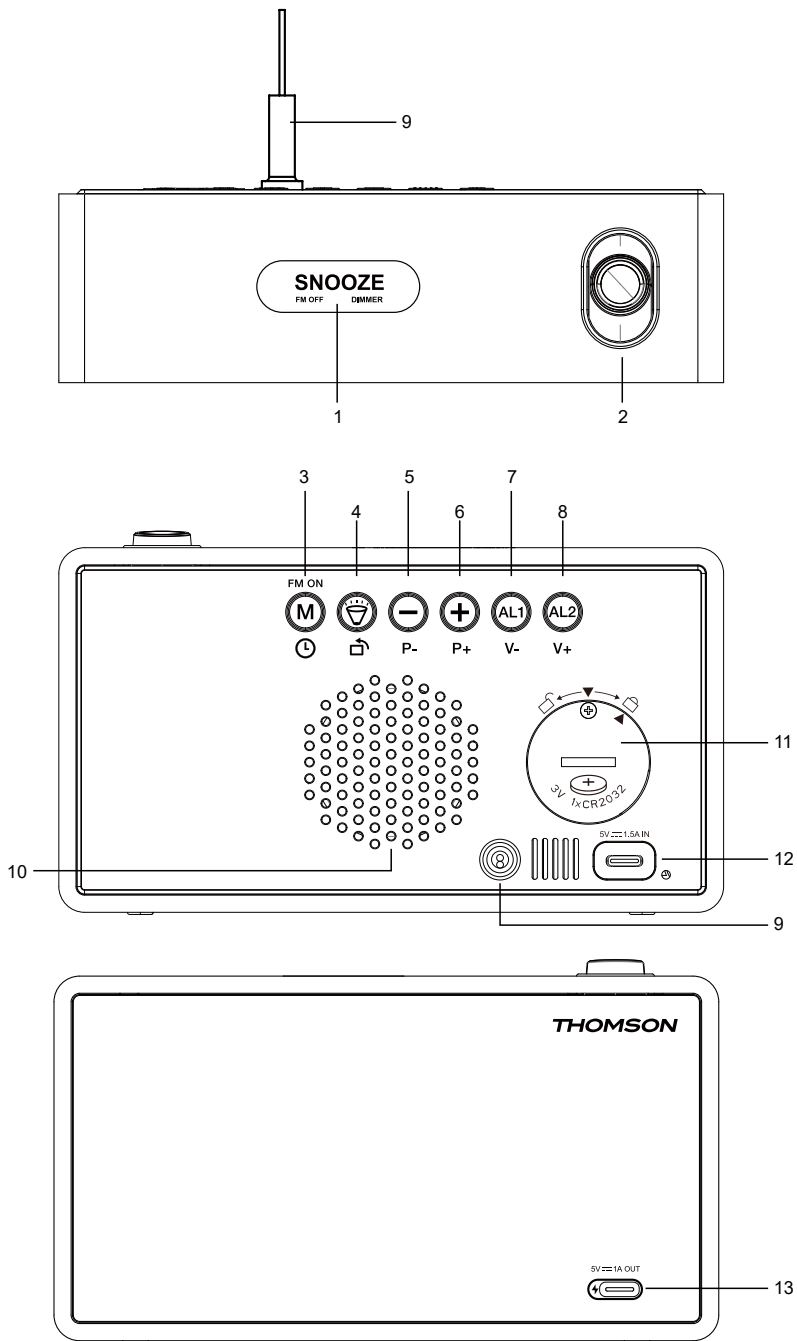

1. **Touche SNOOZE** : répétition d'alarme, variation de lumière, désactivation de la radio FM
2. Horloge à projection ajustable
3. **Bouton M** : bouton d'allumage de la radio FM, bouton de recherche automatique radio FM, réglage de l'heure, réglage du temps de sommeil
4. **Activation/désactivation du projecteur de l'horloge**, réglage de la direction du projecteur de l'horloge
5. **Bouton -** : diminution de la valeur. Afficher la date, appui long pour changer la température de Celsius à Fahrenheit.
6. **Bouton +** : augmentation de la valeur, réglage de la luminosité de l'affichage nocturne
7. **Bouton AL1** : activation/désactivation de l'alarme 1, réglage de l'alarme 1, diminution du volume
8. **Bouton AL2** : activation/désactivation de l'alarme 2, réglage de l'alarme 2, augmentation du volume
9. Antenne filaire et capteur de température
10. Enceinte
11. Compartiment pour la pile de sauvegarde (CR2032)
12. Interface d'entrée USB-C
13. Port de sortie USB-C (DC 5 V/1 A)

## Utilisation

- La pile de sauvegarde est déjà insérée avant votre achat. Retirez la bande isolante afin de permettre son fonctionnement.
- Retirez le film de protection de l'écran.
- Connectez la prise USB C à l'appareil, puis connectez la prise USB A sur le bloc d'alimentation secteur fourni. Enfin, branchez la bloc secteur à votre prise murale.
- Une fois que l'appareil est branché, l'écran LED s'allume.

## **RÉGLAGE DE L'HEURE**

1. Appuyez sur le bouton « M » pendant 3 secondes, l'écran affiche et fait clignoter 24H. Appuyez sur le bouton « + » ou « - » pour sélectionner le format 12H ou 24H.
2. Appuyez à nouveau sur le bouton « M », les chiffres de l'année clignotent. Appuyez ensuite sur « + » ou « - » pour régler l'année (appuyez longuement sur « + » ou « - » pour modifier rapidement le nombre).
3. Appuyez à nouveau sur le bouton « M », les chiffres du jour clignotent. Appuyez ensuite sur « + » ou « - » pour régler la date du jour (maintenez « + » ou « - » enfoncé pour modifier rapidement de nombre).
4. Appuyez à nouveau sur le bouton « M », les chiffres du mois clignotent. Appuyez ensuite sur « + » ou « - » pour régler le mois (maintenez « + » ou « - » enfoncé pour modifier rapidement le nombre).
5. Appuyez à nouveau sur le bouton « M », les chiffres des heures clignotent. Appuyez ensuite sur la touche « + » ou « - » pour régler l'heure (maintenez la touche « + » ou « - » enfoncée pour modifier rapidement le nombre).
6. Appuyez à nouveau sur le bouton « M », les chiffres des minutes clignotent. Appuyez sur les boutons « + » ou « - » pour régler les minutes (appuyez longuement sur « + » ou « - » pour modifier rapidement le nombre).
7. Appuyer sur le bouton « M » ou ne rien faire pendant 10 secondes permet de quitter le mode de réglage de l'heure actuelle.

## RÉGLAGE DE L'ALARME

1. Appuyez brièvement sur « AL1 » ou « AL2 » pour activer ou désactiver le réveil. Après avoir activé le réveil, le symbole du réveil s'allumera.
2. Appuyez sur le bouton « AL1 » ou « AL2 » et maintenez-le enfoncé pendant 3 secondes pour accéder au mode de réglage du réveil. L'ordre est le suivant : « heure » - « minute » - « sélection du mode de sonnerie ».
3. Ajustez la valeur en appuyant sur « + » ou « - ». Après le réglage, appuyez une fois sur le bouton « AL1 » ou « AL2 » pour confirmer et revenir au mode horloge.
4. Le délai de répétition d'alarme par défaut est de 9 minutes.
5. Appuyez sur « + » ou « - » pour sélectionner le mode de sonnerie (« rd » = réveil avec la radio, « bu » = réveil avec le buzzer). En mode « rd », la radio joue en continu ; en mode « bu », le réveil passe automatiquement en mode VEILLE après 15 minutes.
6. Appuyez sur « + » ou « - » pour sélectionner la fréquence de répétition (1-7 = s'applique tous les jours, 1-5 = s'applique les jours en semaine, 6-7 = s'applique les week-ends).

## RÉVEIL DÉSACTIVÉ OU ACTIVÉ

1. Une fois le réveil réglé et activé, les icônes « AL1 » et « AL2 » s'affichent à l'écran. Lorsque le réveil sonne, les icônes correspondantes clignotent. Appuyez une fois sur la touche « snooze », l'alarme est mise en sourdine et se déclenche après 9 minutes de répétition. Puis elle sonne à nouveau.
2. En plus d'appuyer sur la touche « snooze », le fait d'appuyer une fois sur n'importe quel autre bouton éteint le réveil et l'icône de l'alarme cesse de clignoter jusqu'à ce que l'heure de l'alarme soit atteinte le jour suivant.

**Remarque** : l'alarme 1 sonne ou est en sommeil. Lorsque l'alarme 2 commence à sonner, le modèle de sonnerie est basé sur l'alarme 2. L'alarme 1 sera réinitialisée et ne sonnera plus jusqu'à ce que l'heure de l'alarme soit atteinte le jour suivant.

Si la radio est sélectionnée comme sonnerie, la station et le volume seront basés sur la station et le volume les plus récemment écoutés.

La radio joue jusqu'à ce qu'elle soit arrêtée en appuyant sur n'importe quel bouton.

## ÉCOUTE DE LA RADIO FM

1. Gamme de fréquence radio : 88,8 MHz---108,0 MHz.
2. Une brève pression sur « M » allume la radio et l'écran affiche « ON » et la fréquence. Lorsque la radio est allumée, appuyez sur le bouton « M » et maintenez-le enfoncé pendant 2 secondes. La radio FM recherche et enregistre automatiquement les stations (jusqu'à 70 stations) et s'arrête sur la première station lorsque la recherche est terminée.
3. Lorsque la radio est allumée, appuyez sur la touche « + » ou « - » pour sélectionner la station enregistrée.
4. Lorsque la radio est allumée, une seule pression sur le bouton « AL1 VOLUME - / AL2 VOLUME + » permet de régler le volume. Appuyez et maintenez enfoncé pour augmenter ou diminuer rapidement le volume. L'appareil revient automatiquement en mode horloge si aucune opération n'est effectuée pendant 5 secondes. Le volume est réglé par défaut sur L10, et la gamme de volume est comprise entre 0 et 15 niveaux.
5. Pour changer la station de radio enregistrée, lorsque la radio est allumée, appuyez sur le bouton « M » et maintenez-le enfoncé pendant 2 secondes pour rechercher et enregistrer à nouveau automatiquement les stations. Cela remplacera toutes les stations précédemment enregistrées.
6. Appuyez brièvement sur la touche « snooze » pour éteindre la radio.

## RÉGLAGE DU MODE SOMMEIL

1. En mode radio, appuyez une fois sur la touche « M » pour activer le mode sommeil. L'écran affiche « SL » et le temps de sommeil par défaut 05 (« 05 » représente 5 minutes). Appuyez en continu sur « M » pour régler le temps de sommeil entre 05, 15, 30, 45, 60, 75, 90 minutes ou « OFF ».
2. Lorsque la durée de sommeil programmée est atteinte, la radio s'arrête automatiquement.

## RÉGLAGE DE LA FONCTION PROJECTEUR

1. Lorsque l'appareil est sous tension, appuyez brièvement sur le bouton du projecteur pour activer la fonction de projection et la lampe de projection sera allumée.
2. Une fois la projection activée, appuyez longuement sur le bouton du projecteur et l'écran de projection pivotera de 180 degrés.

**Remarque** : lorsque l'appareil n'est alimenté que par une pile bouton, toutes les opérations sur les touches ne sont pas valides. L'écran n'est pas affiché, seules les fonctions de mémoire et de temps de parcours sont sauvegardées.

## RÉGLAGE DE LA LUMINOSITÉ DE L’AFFICHAGE

En mode horloge, appuyez brièvement sur « snooze » pour régler la luminosité de l'écran. (ordre de luminosité : luminosité élevée - luminosité moyenne - luminosité faible - éteinte).

**Remarque** : le réglage de la luminosité de l'écran n'est possible que lorsque la radio est éteinte et qu'aucun son n'est produit.

## MODE NUIT

1. Le mode nuit signifie que l'écran LED passe automatiquement à un état de faible luminosité la nuit.
2. En mode horloge, appuyez brièvement sur « + » pour passer en mode nuit. Appuyez sur « + » pour passer de « OFF » à « ON » (« OFF » par défaut). Après être entré en mode nuit, l'appareil passe automatiquement en mode d'affichage à faible luminosité de 18h00 à 6h00 le jour suivant par défaut.
3. Lorsque le mode nuit est activé, appuyez sur « + » pendant 3 secondes pour régler librement la plage horaire du mode nuit. La séquence de réglage est la suivante : « heure de début »--« minutes de début »--« heure de fin »-- « minutes de fin ». Le point situé au-dessus des deux points s'allume lorsque l'« heure de début » et les « minutes de début » sont définies, et le point situé en dessous des deux points s'allume lorsque l'« heure de fin » et les « minutes de fin » sont définies. Restez appuyé pendant 3 secondes sur « + » pour valider les heures puis les minutes lors du réglage.

## AFFICHAGE TEMPÉRATURE ET HUMIDITÉ

Après la mise sous tension, l'unité de température est réglée par défaut sur °C. Appuyez sur le bouton « - » pendant 3 secondes pour passer de l'unité de température °C à °F.

- Gamme de température intérieure : 32 °F--122 °F (0 °C--50 °C).
- Gamme de taux d'humidité intérieur : 20 %--95 %



## RESTAURER LES RÉGLAGES D'USINE

Après avoir retiré la batterie et l'adaptateur d'alimentation, vous pouvez restaurer les paramètres d'usine et réinitialiser les fonctions.

## Avertissement concernant les piles

Ce produit contient une pile ou des piles.

- Utilisez les piles correctement afin d'éviter toute blessure ou un incendie causé par une fuite, une surchauffe, une explosion, une érosion ou tout autre dommage.
- Conservez et tenez les piles neuves et usagées hors de portée des enfants ou de toute personne vulnérable. Si le compartiment à pile(s) ne se fermait plus correctement, arrêtez d'utiliser le produit.
- Si le liquide d'une pile alcaline entre en contact avec la peau et/ou les yeux, rincez-les immédiatement à l'eau claire et consultez un médecin.
- Si une fuite de liquide de pile alcaline se produit, essuyez le liquide avec un chiffon et remplacez la pile avec une nouvelle.
- N'avez pas la/les piles. Si une pile est avalée, elle peut provoquer de graves brûlures internes en 2 heures à peine et causer la mort. Si les piles sont avalées, contacter immédiatement un centre anti-poison et consultez un médecin.
- Utilisez des piles AA Ni-MH, alcalines ou au lithium.
- Ne chargez pas ces piles. Le chargement de piles non rechargeables entraîne des émissions de gaz et/ou de chaleur pouvant provoquer des explosions et/ou des incendies.
- N'utilisez pas différents types de piles ou des piles neuves et anciennes en même temps.
- Insérez les piles selon la polarité (+ et -) correcte.
- Ne mettez pas en contact les mêmes pôles des piles.
- Retirez rapidement les piles épuisées. Risque d'explosion de la pile si celle-ci n'est pas correctement remplacée ou si l'appareil n'est pas utilisé durant un certain temps.
- Remplacez la pile avec un modèle identique ou équivalent.
- Les piles (ou bloc de piles ou batterie) ne doivent pas être exposées à une chaleur excessive, comme la lumière du soleil, le feu, etc.
- Ne chauffez pas les piles et ne les jetez pas au feu ou dans l'eau.
- Ne retirez pas les piles avec des pinces métalliques et n'utilisez pas d'objet métallique tel que la pointe d'un stylo ou des pinces. Évitez de déformer, d'écraser et de perforer les piles.
- Ne démontez pas les piles.
- Couvrez les extrémités des piles avec du ruban afin d'éviter les explosions et la combustion lorsque vous devez les mettre au rebut.
- Veillez au respect de l'environnement lors de la mise au rebut des piles
- Ne jetez pas les piles avec les déchets ménagers ordinaires.
- Lors de la mise au rebut des piles, veillez à respecter la réglementation locale en vigueur en matière de mise au rebut.

 <b>AVERTISSEMENT PILE</b>	
<b>GARDER HORS DE PORTEE DES ENFANTS</b> Ne pas ingérer la pile, risque de brûlure chimique. En cas d'ingestion, en à peine 2 heures, la pile bouton peut causer des brûlures internes sévères qui peuvent être mortelles. En cas de soupçon d'ingestion d'une pile, ou d'introduction dans une partie quelconque du corps, demander immédiatement un avis médical.	



Risque de feu ou d'explosion si les piles/batteries sont remplacées par d'autres de type incorrect. L'élimination d'une pile/batterie dans un feu ou un four chaud ou le fait de découper ou de broyer mécaniquement une pile/batterie peut provoquer une explosion.

Le fait de laisser une pile/batterie dans un milieu ambiant aux températures extrêmement élevées peut engendrer une explosion ou la fuite d'un liquide ou d'un gaz inflammable.

Une pile/batterie soumise à une pression atmosphérique extrêmement faible peut causer une explosion ou une fuite de liquide ou de gaz inflammable.

La température ambiante maximale pour le bon fonctionnement du produit est comprise entre 0 °C et 40 °C.

Veuillez consulter les informations sur le dessous de l'emballage concernant la sécurité et l'électricité avant d'installer ou d'utiliser l'appareil.

### Caractéristiques techniques de l'appareil

Type	Caractéristiques	Type	Caractéristiques
Enceinte	0,5 W	Résistance de l'enceinte	8 Ω
Consommation d'énergie	0,78 W	Fréquence FM	88,8 - 108 MHz
Puissance d'entrée	DC 5 V, 1,5A	Dimensions	155*45*89mm
Puissance de sortie	DC 5 V, 1,0A		

**Dans un environnement avec des décharges électrostatiques, l'appareil risque de s'éteindre.**

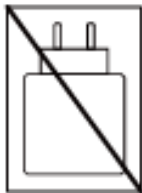
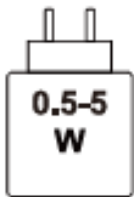

La puissance fournie par le chargeur doit être comprise entre 0,5 W minimum (requis par l'équipement radioélectrique) et 5 W maximum pour garantir une vitesse de charge optimale.

## **Protection de l'environnement**



Votre produit a été conçu et fabriqué avec des matériaux et composants de grande qualité, qui peuvent être recyclés et réutilisés.

Il convient d'attirer l'attention sur les aspects environnementaux de l'élimination des batteries.



Lorsque ce symbole d'une poubelle barrée sur roues se trouve sur un produit, cela signifie que le produit est couvert par la Directive Européenne 2002/96/CE. Veuillez vous informer du système local de collecte séparée pour les produits électriques et électroniques. Veuillez agir selon les règles locales et ne jetez pas vos anciens produits avec les ordures ménagères.

En assurant l'élimination correcte de ce produit, vous aidez également à prévenir les conséquences potentiellement négatives pour l'environnement et la santé humaine.

## **Informations supplémentaires**

- THOMSON est une marque déposée de Talisman Brands, Inc. utilisée sous licence par BigBen Interactive.
- Ce produit a été fabriqué et vendu sous la responsabilité de Bigben Interactive.
- THOMSON, et le logo THOMSON sont des marques utilisées sous licence par Bigben Interactive. Pour plus d'informations : [www.thomson-brand.com](http://www.thomson-brand.com).
- Tous les autres produits, services, dénominations sociales, marques, nom commerciaux, noms de produits et logos référencés ici sont la propriété de leurs titulaires respectifs.

## **Déclaration de conformité**

Par la présente Bigben Interactive déclare que l'équipement radioélectrique du type CP202T est conforme à la directive 2014/53/UE. Le texte complet de la déclaration UE de conformité est disponible à l'adresse internet suivante : <https://www.bigben.fr/support>

## Garantie

Ce produit est garanti par Bigben pendant une durée de 2 ans à partir de la date d'achat sauf dans les pays de l'Espace Économique Européen offrant une durée de garantie plus longue. Nous vous recommandons de conserver votre ticket de caisse pour toute réclamation. La garantie couvre les pannes dues à un matériel défectueux, un élément manquant ou à un vice de fabrication. Dans ce cas, contactez notre support technique. Pour tout problème avec un produit défectueux, rapprochez-vous de votre point d'achat muni de votre ticket de caisse. La garantie ne couvre pas les problèmes d'utilisation non conforme.

## **ASSISTANCE**

Pour tout problème technique, veuillez contacter [support@bigben.fr](mailto:support@bigben.fr). Notre équipe d'assistance est également disponible par chat via [www.bigben.fr/support](http://www.bigben.fr/support) du lundi au vendredi de 9h00 à 18h00 (GMT+1).

Made in China

Fabriqué par BIGBEN INTERACTIVE SA  
396-466, Rue de la Voyette CRT2  
59273 FRETIN - France  
[www.bigben.eu](http://www.bigben.eu)



### **Fabricant : Bigben Interactive FRANCE**

396-466, rue de la Voyette - CRT2  
59273 Fretin, France

### **Vertrieben von Bigben Interactive DEUTSCHLAND GmbH**

Walter Gropius Str. 28, 50126 Bergheim, Deutschland  
**Distribué par Bigben Interactive Belgium s.a./n.v.**  
Boulevard d'Angleterre 2 / Bte 4  
1420 Braine l'Alleud

### **Gedistribueerd door Bigben Interactive NEDERLAND b.v.**

's-Gravelandseweg 80, 1217 EW Hilversum, Nederland

### **Distribuido por Lineas Omenex Metronic S.L.**

Pol. Ind. Can Salvatella - Avda. Arraona 54-56  
08210 Barberà del Vallès (BCN) - España

### **Distribuito da Metronic Italia s.r.l**

via Marconi 31, 20071 Vermezzo con Zelo (MI), Italia

### **HOTLINE**

**FRANCE**, du lundi au vendredi (sauf jours fériés)

9h-12h / 14h-17h : 02 47 34 63 38

9h-18h : [www.bigben.fr/support](http://www.bigben.fr/support) (Chatbot)

ou [support@bigben.fr](mailto:support@bigben.fr)

**DEUTSCHLAND**, Montag bis Freitag von

09:00 bis 18:00 Uhr (außer an Feiertagen)

Tel.: 02271-9047997

Mail: [support@bigben-interactive.de](mailto:support@bigben-interactive.de)

**BELGIQUE**, [customerservice@bigben-interactive.be](mailto:customerservice@bigben-interactive.be)

**NEDERLAND**, [customerservice@bigben-interactive.nl](mailto:customerservice@bigben-interactive.nl)

**ESPAÑA / PORTUGAL**, [soporte@metronic.com](mailto:soporte@metronic.com)

Tel.: +34 93 713 26 25

**ITALIA**, [tecnico@metronic.com](mailto:tecnico@metronic.com) - Tel.: 02 94 94 36 91

**OTHERS**, from monday to friday (except on public holidays)

9.00 am - 6.00 pm: [www.bigben.fr/support](http://www.bigben.fr/support) (Chatbot)

or [support@bigben.fr](mailto:support@bigben.fr)

**FABRIQUÉ EN CHINE / MADE IN CHINA**

**[www.bigben.eu](http://www.bigben.eu)**

# THOMSON

EN

CP202T

## ALARM CLOCK WITH FM, PROJECTOR AND TEMPERATURE



### USER INSTRUCTIONS

PLEASE READ THIS USER MANUAL CAREFULLY BEFORE  
OPERATING THIS UNIT AND RETAIN FOR FUTURE REFERENCE.

Getting started	14	Technical specifications of the device	22
Safety warning and notice	14	Care for the environment	23
What's in the box	16	Additional information	23
Description of parts	17	Declaration of conformity	23
Use	18	Warranty	24
Warning about batteries	21		

## **Getting started**

- Take the appliance out of the box.
- Remove all the packaging from the product.
- Place the packaging inside the box or dispose of it safely in compliance with the waste sorting instructions shown on the product packaging.

## **Safety warning and notice**

You must read and understand all the instructions before using this appliance. The warranty will not apply if damage is caused by failure to follow the instructions.



1. Never remove the appliance casing.
2. Never place this appliance on top of other electrical equipment.
3. Protect the power cord from being stepped on or pinched, particularly at the plugs, sockets, and the point where it exits the appliance. Make sure that the power voltage corresponds to the voltage shown on the rating plate at the rear of the appliance. Always pull the plug from the socket when disconnecting from the mains. Never pull on the cord. Ensure you have completed all the other connections before connecting the mains plug.
4. Only use attachments/accessories that are recommended by the manufacturer.
5. Entrust all appliance repairs to qualified repairers. Repair is needed when the appliance has been damaged in any fashion, and in particular:
  - if the power cord is damaged;
  - in the event of a liquid spill or objects being inserted into the appliance;
  - if the appliance is exposed to rain or dampness;
  - if the appliance does not operate normally;
  - or if the appliance has been dropped or impacted.
6. The series panel is located on the bottom of the appliance.
7. Never block the air vents.
8. Make sure you have enough space for ventilation. Place the product on a stable surface.
9. This device must be used in a moderate climate, away from direct sunlight, naked flames or heat, heating devices, cookers or any other devices (including amplifiers) that generate heat. Do not install near a heat source.
10. The batteries (battery pack or inserted batteries) must not be exposed to excessive heat, such as sunshine, fire, etc.

11. Always unplug the device before cleaning it. Never lubricate any part of this appliance. Clean it with a soft cloth. Do not use abrasive products or harsh cleaners.
12. Ensure that you always have easy access to the power cord, plug or adaptor to disconnect this appliance from the mains if necessary.
13. Do not use this appliance near water. It must not be dripped on or splashed. Do not use this appliance in a damp or wet environment.
14. Disconnect this appliance in the event of a storm or if you are not going to use it for a long period of time.
15. This appliance can be used by children aged 8 and over, and by persons with a physical or sensory disability, learning difficulties or a lack of experience and knowledge, provided they are supervised or have received instructions on the safe use of the appliance, and they understand the risks involved. Children must not play with the appliance or power cord (risk of strangulation). Children must not clean or maintain the appliance without supervision.
16. This device must only be supplied with very low safety voltage corresponding to the marking on the device.
17. The battery should be removed from the device before disposal. The device must be disconnected from the power supply when removing the battery.



The lightning bolt symbol within an equilateral triangle alerts users to the presence of dangerous uninsulated voltages inside the device, that may present a risk of electric shock.



The exclamation mark inside a triangle indicates the presence of important operating and maintenance (repair) instructions in the literature accompanying the appliance.

Class II material	
Direct current	
Alternating current	
For indoor use only	

### **What's in the box**

Check and identify the contents of the packaging:

- Alarm clock with FM, projector and temperature
- 1 mains adapter
- 1 USB A/USB C charging cable
- Instruction manual

**Note:** Temperature may vary if you charge your phone using the front USB-C.

## Description of parts

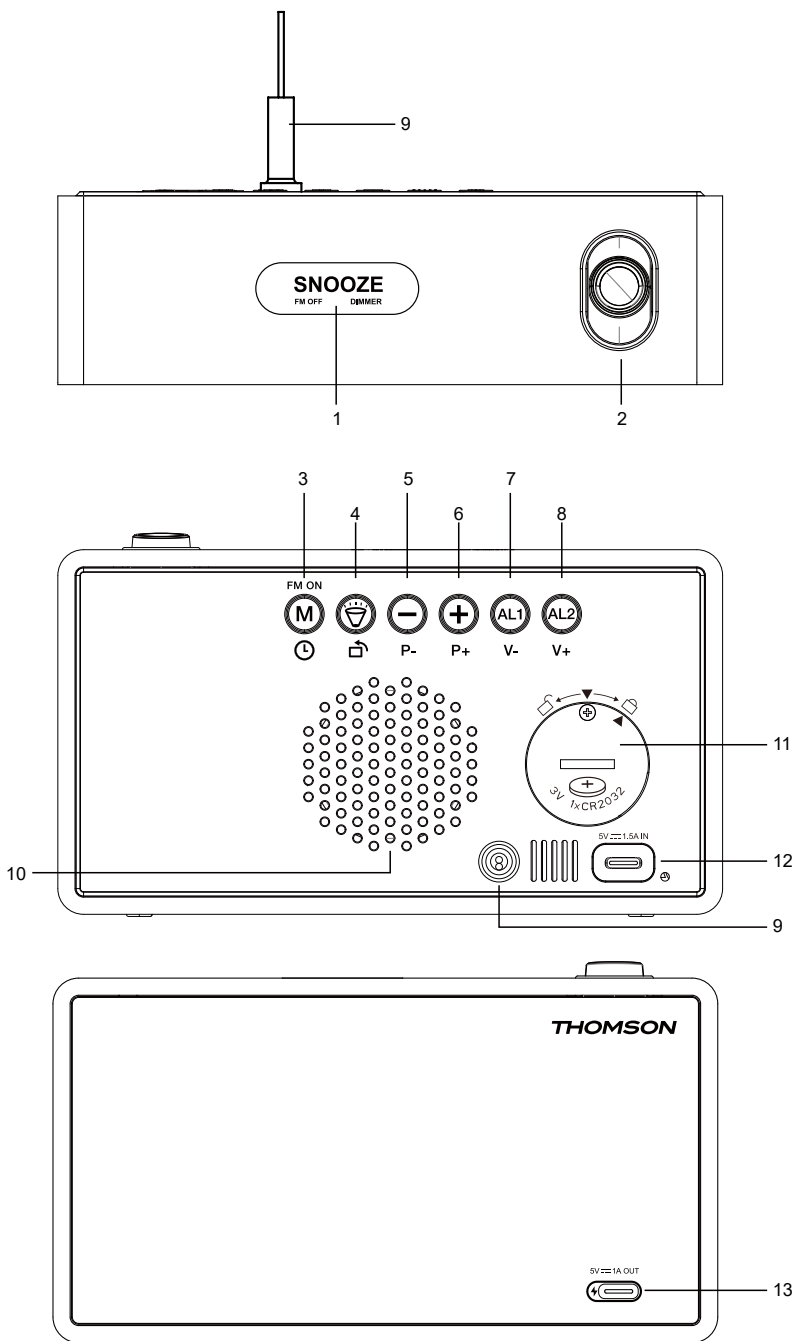

1. **SNOOZE touch button:** Snooze, dimming, FM radio off
2. Adjustable clock projector
3. **M button:** FM radio on, FM radio auto search, time setting, sleep time setting
4. **Clock projector on/off,** clock projector direction adjustment
5. **- button:** Value down. Display date, press and hold to change the temperature from Celsius to Fahrenheit.
6. **+ button:** Value up, night display brightness
7. **AL1 button:** Alarm 1 on/off, alarm 1 adjustment, volume down
8. **AL2 button:** Alarm 2 on/off, alarm 2 adjustment, volume up
9. Pigtail Antenna & temperature sensor
10. Speaker
11. Compartment for backup battery (CR2032)
12. USB-C input interface
13. USB-C output port (5V/1A DC)

## Use

- The product is supplied with a backup battery already inserted. Remove the insulating strip to activate it.
- Remove the screen protector.
- Connect the USB-C plug to the device, then connect the USB-A plug to the supplied mains adapter. Finally, plug the mains adapter into your wall socket.
- Once the device is plugged in, the LED screen lights up.

## **SETTING THE TIME**

1. Press and hold the “M” button for 3 seconds, the screen displays a flashing 24H symbol. Press “+” or “-” to select the 12H or 24H format.
2. Press the “M” button again, and the year digits will flash. Then press “+” or “-” to set the year. (Press and hold “+” or “-” to quickly change the number).
3. Press the “M” button again, and the day digits will flash. Then press “+” or “-” to set the day’s date (press and hold “+” or “-” to change the number quickly).
4. Press the “M” button again, and the month digits will flash. Then press “+” or “-” to set the month (press and hold “+” or “-” to change the number quickly).
5. Press the “M” button again, and the hour digits will flash. Then press “+” or “-” button to set the hour (press and hold “+” or “-” to change the number quickly).
6. Press the “M” button again, and the minute digits will flash. Press “+” or “-” to set the minutes (press and hold “+” or “-” to quickly change the number).
7. Press the “M” button or do nothing for 10 seconds to quit the current time setting mode.

## **SETTING THE ALARM**

1. Briefly press “AL1” or “AL2” to activate or deactivate the alarm. After activating the alarm clock, the alarm symbol will light up.
2. Press and hold the “AL1” or “AL2” button for 3 seconds to enter the alarm clock setting mode. The order is as follows: “hour” - “minute” - “ringing mode selection”.
3. Adjust the value by pressing “+” or “-”. After setting, press “AL1” or “AL2” once to confirm and return to clock mode.
4. The default alarm snooze time is 9 minutes.

5. Press “+” or “-” to select the ringing mode (“rd” = wake-up with radio, “bu” = wake-up with buzzer), the radio will play continuously in “rd” mode; In “bu” mode, the alarm clock automatically switches to STANDBY mode after 15 minutes.
6. Press “+” or “-” to select the snooze cycle (1-7 = every day, 1-5 = weekdays, 6-7 = weekends).

### **ALARM ON OR OFF**

1. Once the alarm is set and activated, the “AL1” and “AL2” symbols are displayed on the screen. When the alarm rings, the corresponding symbols flash. Press the “snooze” button once, the alarm is muted and goes off after 9 minutes of snooze time. Then it will ring again.
2. In addition to touching the “snooze” touch button, pressing any other button once turns off the alarm clock and the alarm symbol stops flashing until the alarm time on the following day.

**Note:** Alarm 1 is ringing or in sleep mode. When alarm 2 starts ringing, the ringing pattern is based on alarm 2. Alarm 1 will be reset and will not ring again until the alarm time on the next day.

If radio is selected as the ringtone, the station and volume will be based on the most recent station and volume.

The radio plays until stopped by pressing any button.

### **LISTEN TO FM RADIO**

1. Radio frequency range: 88.8MHz---108.0MHz.
2. Briefly pressing “M” turns the radio on and the display shows “ON” and the frequency. When the radio is on, press and hold the “M” button for 2 seconds. The FM radio automatically searches and saves stations (up to 70 stations) and stops at the first station when the search is complete.
3. When the radio is on, press “+” or “-” to select the stored station.
4. When the radio is on, press the “AL1 VOLUME -/AL2 VOLUME +” button once to adjust the volume. Press and hold them to quickly increase or decrease the volume. The device automatically returns to clock mode if no buttons are pressed for 5 seconds. The volume is set to L10 by default, and the volume range is from level 0 to level 15.
5. To change the saved radio station, when the radio is on, press and hold the “M” button for 2 seconds to automatically search and save the new stations. This will replace any previously saved stations.
6. Briefly press the “snooze” button to turn off the radio.

### **SETTING SLEEP MODE**

1. In radio mode, press the “M” button once to activate sleep mode. The screen displays “SL” and the default sleep time 05 (“05” represents 5 minutes). Continuously press “M” to set the sleep time between 05, 15, 30, 45, 60, 75, 90 minutes or “OFF”.
2. When the set sleep period has elapsed, the radio will automatically turn off.

### **SETTING THE PROJECTOR FUNCTION**

1. When the power is on, briefly press “projector” to activate the projection function and the projector lamp will switch on;
2. Once projection is activated, press and hold the “projector” button and the projection screen will rotate 180°.

**Comment:** When the device is only powered by a button cell battery, all the buttons are inoperative. The screen is not displayed, only the memory and process time functions are saved.

### **SETTING DISPLAY BRIGHTNESS**

In clock mode, briefly press “snooze” to adjust the screen brightness. (order of brightness: High brightness - Medium brightness - Low brightness - Off).

**Comment:** Adjusting the screen brightness is only possible when the radio is turned off and no sound is being produced.

### **NIGHT MODE**

1. Night mode means that the brightness of the LED screen automatically switches to a low level at night.
2. In clock mode, briefly press “+” to switch to night mode. Press “+” to switch between “OFF” and “ON” (“OFF” by default). After entering the night mode, the device automatically switches to low brightness display mode from 6:00 p.m. to 6:00 a.m. on the following day, by default.
3. When night mode is activated, press “+” for 3 seconds to adjust the night mode time range as you want. The adjustment sequence is as follows: “start hour”--“start minutes”--“end hour”--“end minutes”. The dot above the colon lights up when the “start hour” and “start minutes” are set, and the dot below the colon lights up when the “end hour” and “end minutes” are set. Press and hold “+” for 3 seconds to validate the hours, and then the minutes, when adjusting.

### **TEMPERATURE AND HUMIDITY DISPLAY**

After switching on the device, the temperature unit is set to °C by default. Press “-” for 3 seconds to switch the temperature unit from °C to °F.

- Indoor temperature range: 32°F--122°F (0°C--50°C).
- Indoor humidity range: 20%--95%

### **RESTORE FACTORY SETTINGS**

After removing the battery and power adapter, you can restore the factory settings and reset the functions.

## **Warning about batteries**

This product contains one or more batteries.

- Use batteries correctly to prevent any injury or fire caused by a leak, overheating, explosion, erosion or other damage.
- Keep new and used batteries out of the reach of children or any vulnerable person. Stop using the device if the battery compartment does not close properly.
- If the liquid from an alkaline battery comes into contact with the skin and/or eyes, rinse immediately with fresh water and consult a physician.
- If an alkaline battery leaks, wipe up the liquid with a cloth and replace the battery with a new one.
- Do not swallow batteries. If swallowed, a battery can cause severe internal burns in 2 hours and can cause death. If batteries are swallowed, contact a poison centre immediately and consult a physician.
- Use AA Ni-MH, alkaline or lithium batteries.
- Do not charge these batteries. Charging non-rechargeable batteries causes gas and/or heat emissions that can cause explosions and/or fires.
- Do not use different types of batteries or a mixture of new and old batteries.
- Insert the batteries according to the correct polarity (+ and -).
- Do not put the same battery poles in contact with each other.
- Remove dead batteries quickly. There is a risk of the battery exploding if it is not replaced correctly or if the appliance is unused for a period of time.
- Replace the battery with an identical or equivalent model.
- The batteries (or battery pack) must not be exposed to excessive heat, such as sunlight, fire, etc.
- Do not heat batteries or dispose of them in fire or water.
- Do not use metal pliers or metal objects such as the point of a pen or tweezers to remove batteries. Avoid deforming, crushing or piercing batteries.
- Do not disassemble the batteries.
- Cover the ends of the batteries with tape to prevent explosions and combustion when these are scrapped.
- Scrap batteries in an environmentally friendly way
- Do not dispose of batteries in ordinary household waste.
- Be sure to comply with the local regulations in force when scrapping batteries.

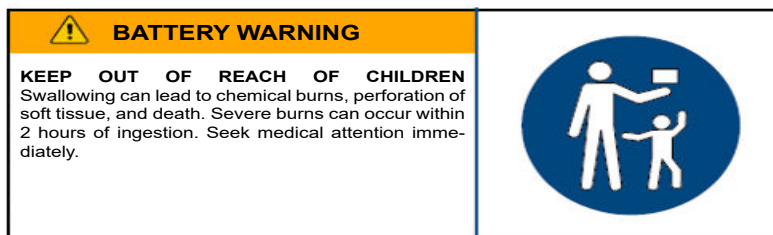



Risk of fire or explosion if the battery is replaced by an incorrect type. Disposal of a battery into fire or a hot oven, or mechanically crushing or cutting of a battery, that can result in an explosion.

Leaving a battery in an extremely high temperature surrounding environment that can result in an explosion or the leakage of flammable liquid or gas.

A battery subjected to extremely low air pressure that may result in an explosion or the leakage of flammable liquid or gas.

Maximum operating ambient temperature of the product is between 0°C and 40°C.

Please refer the information on exterior bottom enclosure for electrical and safety information before installing or operating the apparatus.

### **Technical specifications of the device**

<b>Type</b>	<b>Specifications</b>	<b>Type</b>	<b>Specifications</b>
Speaker	0.5W	Speaker resistance	8Ω
Energy consumption	0.78W	FM frequency	88.8 - 108 MHz
Input power	5V, 1.5A DC	Dimensions	155 x 45 x 89mm
Output power	5V, 1.0A DC		

**In an environment with electrostatic discharge, the device may turn off.**

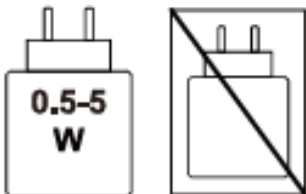

The power supplied by the charger should be between a minimum of 0.5 W (required by radio equipment) and a maximum of 5 W to ensure an optimal charging speed.

## **Care for the environment**



Your product has been designed and manufactured using high-quality materials and components that can be recycled and reused. Attention should be drawn to the environmental aspects of battery disposal.



When the crossed-out wheellie bin symbol appears on a product, it means that the product is covered by European Directive 2002/96/EC. Please find out about the local sorted collection system for electrical and electronic products. Please act according to local rules and do not dispose of your old products in your household waste. By ensuring this product is disposed of correctly, you are also helping to prevent potentially negative consequences for the environment and human health.

## **Additional information**

- THOMSON is a trademark of Talisman Brands, Inc. used under licence by Bigben Interactive.
- This product is manufactured and sold under the responsibility of Bigben Interactive.
- THOMSON and the THOMSON logo are trademarks operated under licence by Bigben Interactive – for more information: [www.thomson-brand.com](http://www.thomson-brand.com).
- All other products, services, corporate names, trademarks, trade names, product names and logos referenced herein are the property of their respective owners.

## **Declaration of conformity**

Bigben Interactive hereby declares that the CP202T type radio equipment complies with Directive 2014/53/EU. The full text of the EU declaration of conformity is available at the following internet address: <https://www.bigben-interactive.co.uk/support/>

## Warranty

This product is guaranteed by Bigben for a period of 2 years from the date of purchase, except in countries of the European Economic Area, which offer a longer warranty period. We recommend that you keep your receipt for any claims. The warranty covers breakdowns due to defective material, a missing element or manufacturing defect. In this case, contact our technical support. For any problem with a defective product, contact your point of purchase with your receipt. The warranty does not cover problems of improper use.

## **SUPPORT**

For any technical problem, please contact [support@bigben.fr](mailto:support@bigben.fr). Our Support Team is also available by chat via [www.bigben-interactive.co.uk/support/](http://www.bigben-interactive.co.uk/support/) from Monday to Friday 9.00am till 6.00pm (GMT+1).

Made in China

Manufactured by BIGBEN INTERACTIVE SA

396-466, Rue de la Voyette CRT2

59273 FRETIN - France

[www.bigben.eu](http://www.bigben.eu)



### **Fabricant : Bigben Interactive FRANCE**

396-466, rue de la Voyette - CRT2

59273 Fretin, France

### **Vertrieben von Bigben Interactive DEUTSCHLAND GmbH**

Walter Gropius Str. 28, 50126 Bergheim, Deutschland

### **Distribué par Bigben Interactive Belgium s.a./n.v.**

Boulevard d'Angleterre 2 / Bte 4

1420 Braine l'Alleud

### **Gedistribueerd door Bigben Interactive NEDERLAND b.v.**

's-Gravelandseweg 80, 1217 EW Hilversum, Nederland

### **Distribuido por Lineas Omenex Metronic S.L.**

Pol. Ind. Can Salvatella - Avda. Arraona 54-56

08210 Barberà del Vallès (BCN) - España

### **Distribuito da Metronic Italia s.r.l**

via Marconi 31, 20071 Vermezzo con Zelo (MI), Italia

### **HOTLINE**

**FRANCE**, du lundi au vendredi (sauf jours fériés)

9h-12h / 14h-17h : 02 47 34 63 38

9h-18h : [www.bigben.fr/support](http://www.bigben.fr/support) (Chatbot)

ou [support@bigben.fr](mailto:support@bigben.fr)

**DEUTSCHLAND**, Montag bis Freitag von

09:00 bis 18:00 Uhr (außer an Feiertagen)

Tel.: 02271-9047997

Mail: [support@bigben-interactive.de](mailto:support@bigben-interactive.de)

**BELGIQUE**, [customerservice@bigben-interactive.be](mailto:customerservice@bigben-interactive.be)

**NEDERLAND**, [customerservice@bigben-interactive.nl](mailto:customerservice@bigben-interactive.nl)

**ESPAÑA / PORTUGAL**, [soporte@metronic.com](mailto:soporte@metronic.com)

Tel.: +34 93 713 26 25

**ITALIA**, [tecnico@metronic.com](mailto:tecnico@metronic.com) - Tel.: 02 94 94 36 91

**OTHERS**, from monday to friday (except on public holidays)

9.00 am - 6.00 pm: [www.bigben.fr/support](http://www.bigben.fr/support) (Chatbot)

or [support@bigben.fr](mailto:support@bigben.fr)

**FABRIQUÉ EN CHINE / MADE IN CHINA**

[www.bigben.eu](http://www.bigben.eu)

# THOMSON

ES

CP202T

## RELOJ DESPERTADOR CON RADIO FM, PROYECTOR Y TEMPERATURA



### MANUAL DE INSTRUCCIONES

LEA ATENTAMENTE ESTE MANUAL DE INSTRUCCIONES  
ANTES DE UTILIZAR ESTE ESTE APARATO Y CONSÉRVELO  
PARA FUTURAS CONSULTAS.

Puesta en funcionamiento	26	Características técnicas del aparato	34
Advertencias e instrucciones de seguridad	26	Protección del medio ambiente	35
Contenido de la caja	28	Información adicional	35
Descripción de los elementos	29	Declaración de conformidad	35
Uso	30	Garantía	36
Advertencia relativa a las pilas	33		

## **Puesta en funcionamiento**

- Saque el aparato de la caja.
- Retire del producto todo el material de embalaje.
- Ponga todo este material en la caja o deséchelo de manera segura, respetando las instrucciones de clasificación de residuos que se indican sobre la caja del aparato.

## **Advertencias e instrucciones de seguridad**

Antes de usar el aparato, debe leer y comprender la totalidad de las instrucciones. No puede aplicarse la garantía en caso de daños que resulten del incumplimiento de las instrucciones.



1. Nunca retire la carcasa del aparato.
2. Nunca instale este aparato sobre otro equipo eléctrico.
3. Proteja el cable de alimentación con el fin de evitar pisarlo o bloquearlo, en particular, al nivel de los enchufes, las tomas de corriente y el punto de salida del aparato. Compruebe que la tensión de alimentación se corresponda con la que se indica en la placa situada en la parte trasera del aparato. Al desenchufar el aparato de la toma de corriente, siempre tire de la clavija. Nunca tire del cable. Antes de enchufar a la toma de corriente, asegúrese de haber efectuado previamente todas las otras conexiones.
4. Use únicamente los equipos o accesorios recomendados por el fabricante.
5. Siempre confíe las reparaciones a técnicos cualificados. Se necesita efectuar una reparación cuando el aparato se ha averiado de cualquier forma, especialmente:
  - si el cable de alimentación está dañado;
  - en caso de haber derramado líquido o introducido objetos en el aparato;
  - en caso de exposición del aparato a la lluvia o a la humedad;
  - si el aparato no funciona de manera normal;
  - o si el aparato se ha caído o sufrido un golpe.
6. La placa de características se encuentra en la parte inferior del aparato.
7. Nunca obstruya los agujeros de ventilación.
8. Asegúrese de contar con el espacio suficiente para garantizar la ventilación. Ponga el producto sobre una superficie estable.
9. Este aparato debe utilizarse en un entorno templado, alejado de la luz directa del sol, llamas desnudas o fuentes de calor, aparatos de calefacción, cocinas o cualquier otro aparato (incluso amplificadores) que produzcan calor. No lo instale cerca de fuentes de calor.

10. Las baterías (bloque de la batería o pilas instaladas) no se deben exponer a un calor excesivo, por ejemplo, los rayos del sol, un incendio, etc.
11. Antes de limpiarlo, desconecte siempre el aparato. No lubrique ninguna pieza de este aparato. Límpielo con un paño suave. No use productos abrasivos ni limpiadores agresivos.
12. Para poder desenchufar este aparato de la toma de corriente si fuera necesario, asegúrese siempre de poder acceder fácilmente al cable de alimentación, al enchufe o al adaptador.
13. No use este aparato cerca de un punto de suministro de agua. No debe entrar en contacto con gotas ni salpicaduras. No use este aparato en un ambiente húmedo o mojado.
14. Desenchufe el aparato en caso de tormenta o si no lo va a usar durante un período prolongado.
15. Este aparato puede ser usado por niños mayores de 8 años, así como por personas con capacidades físicas, sensoriales o mentales reducidas o con falta de experiencia y conocimientos si se las vigila o se reciben instrucciones sobre el uso seguro del aparato y entienden los riesgos a los que se exponen. Los niños no deben jugar con el aparato ni el cable (riesgo de estrangulamiento). La limpieza y el mantenimiento no pueden dejarse en manos de niños sin vigilancia.
16. Este aparato debe alimentarse únicamente con una muy baja tensión de seguridad que corresponde al marcado que figura sobre él.
17. La pila se debe extraer del aparato antes de eliminarlo. El aparato se debe desconectar de la corriente cuando se vaya a extraer la pila.



El símbolo del rayo dentro de un triángulo equilátero advierte a los usuarios sobre la presencia de tensiones peligrosas no aisladas en el interior del aparato que son bastante potentes como para constituir un riesgo de electrocución.



El signo de exclamación dentro de un triángulo indica la presencia de instrucciones importantes relativas al funcionamiento y al mantenimiento (reparación) en la documentación del aparato.

Material de Clase II	
Corriente continua	
Corriente alterna	
Solo para uso en interiores	

### **Contenido de la caja**

Verifique e identifique el contenido de la caja:

- Reloj despertador con radio FM, proyector y temperatura
- 1 adaptador de corriente
- 1 cable de carga USB-A hacia USB-C
- Manual de instrucciones

**Observación:** la temperatura puede variar si carga su teléfono mediante el puerto USB-C de la parte frontal.

## Descripción de los elementos

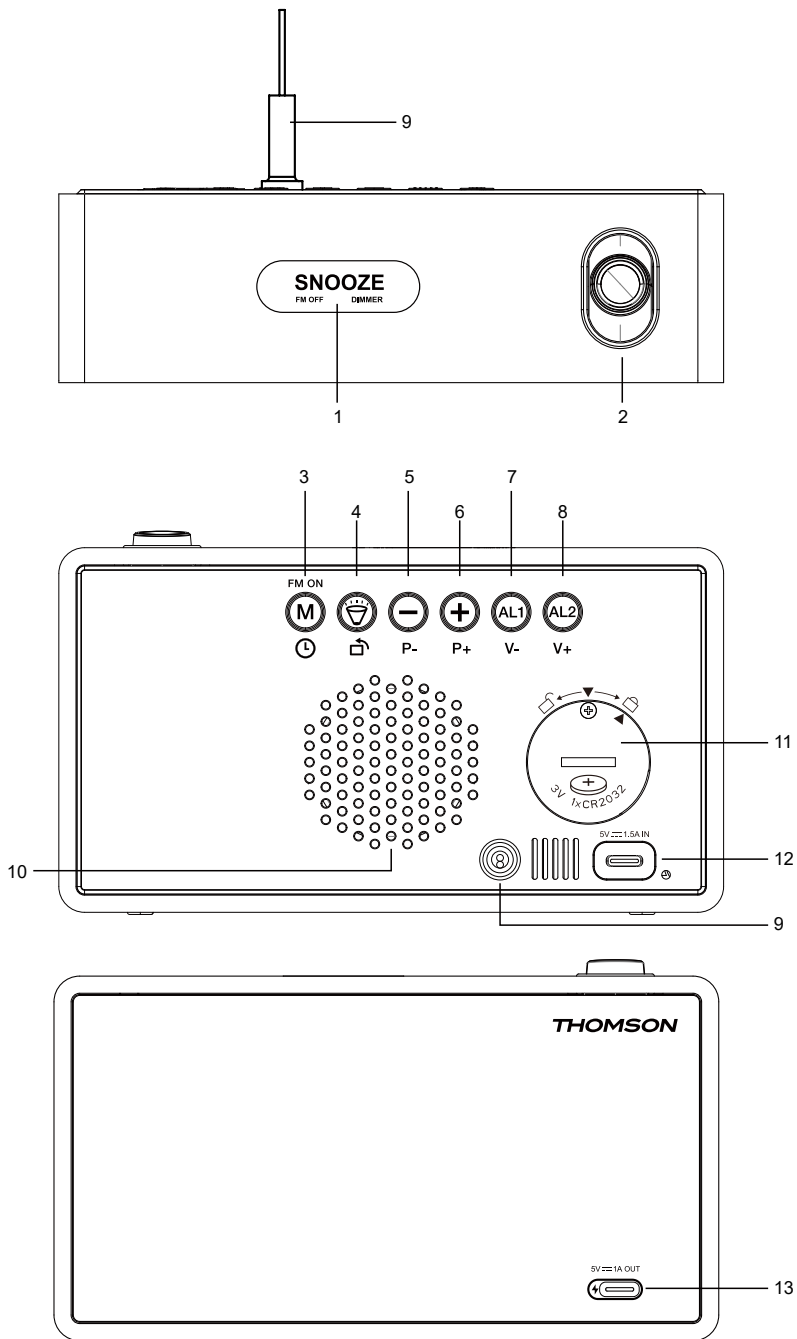

1. **Botón táctil SNOOZE:** snooze (repetición), variador de luz, desactivación de la radio FM
2. Reloj con proyección ajustable
3. **Botón M:** botón de encendido de la radio FM, botón de búsqueda automática de radio FM, ajuste de la hora, ajuste del tiempo de sueño
4. **Activación/desactivación del proyector del reloj,** ajuste de la dirección del proyector del reloj
5. **Botón —:** reducción del valor. Mostrar la fecha, mantener pulsado para cambiar la temperatura de Celsius a Fahrenheit.
6. **Botón +:** aumento del valor, luminosidad de la pantalla de noche
7. **Botón AL1:** activación/desactivación de la alarma 1, ajuste de la alarma 1, reducción del volumen
8. **Botón AL2:** activación/desactivación de la alarma 2, ajuste de la alarma 2, aumento del volumen
9. Antena de coleta y sensor de temperatura
10. Altavoz
11. Compartimento para la pila de reserva (CR2032)
12. Interfaz de entrada USB-C
13. Puerto de salida USB-C (DC 5 V/1 A)

## Uso

- Este producto incluye una pila de reserva que ya se ha colocado. Retire la banda aislante para activarla.
- Retire el film de protección de la pantalla.
- Conecte el conector USB-C al dispositivo y, a continuación, conecte el conector USB-A al adaptador de corriente suministrado. Por último, conecte el adaptador de red a la toma de corriente.
- Una vez enchufado el aparato, se encenderá la pantalla led.

## **AJUSTE DE LA HORA**

1. Pulse el botón «M» durante 3 segundos, la pantalla mostrará parpadeando 24H. Pulse el botón «+» o «-» para seleccionar el formato 12H o 24H.
2. Pulse de nuevo el botón «M», las cifras del año parpadearán. Luego, pulse «+» o «-» para ajustar el año. (Mantenga pulsado «+» o «-» para cambiar rápidamente el número).
3. Pulse de nuevo el botón «M», las cifras de los días parpadearán. A continuación, pulse «+» o «-» para ajustar la fecha del día (mantenga pulsado «+» o «-» para cambiar el número rápidamente).
4. Pulse de nuevo el botón «M», las cifras del mes parpadearán. A continuación, pulse «+» o «-» para ajustar el mes (mantenga pulsado «+» o «-» para cambiar el número rápidamente).
5. Pulse de nuevo el botón «M», las cifras de la hora parpadearán. A continuación, pulse «+» o «-» para ajustar la hora (mantenga pulsado «+» o «-» para cambiar el número rápidamente).
6. Pulse de nuevo el botón «M», las cifras de los minutos parpadearán. Pulse los botones «+» o «-» para ajustar los minutos (Mantenga pulsado «+» o «-» para cambiar rápidamente el número).
7. Mantenga pulsado el botón «M» o no realizar ninguna operación durante 10 segundos permite salir del modo de ajuste de la hora actual.

## AJUSTE DE LA ALARMA

1. Pulse brevemente «AL1» o «AL2» para activar o desactivar el despertador. Después de haber activado el despertador, el símbolo del despertador se encenderá.
2. Pulse el botón «AL1» o «AL2» y manténgalo pulsado durante 3 segundos para acceder al modo de ajuste del despertador. El orden es el siguiente: «hora» - «minutos» - «selección del modo de timbre».
3. Ajuste el valor pulsando «+» o «-». Después del ajuste, pulse una vez el botón «AL1» o «AL2» para confirmar y volver al modo reloj.
4. El intervalo de repetición de alarma por defecto es de 9 minutos.
5. Pulse «+» o «-» para seleccionar el modo de timbre alarma («rd» = despertador con radio o «bu» = despertador con zumbador), la radio sonará continuamente en el modo «rd». En el modo «bu», el despertador pasa automáticamente al modo de espera (STANDBY) transcurridos 15 minutos.
6. Pulse «+» o «-» para seleccionar la frecuencia de repetición (1-7 = todos los días, 1-5 = los días de entre semana, 6-7 = los fines de semana).

## DESPERTADOR DESACTIVADO O ACTIVADO

1. Una vez el despertador ajustado y activado, se mostrarán en la pantalla los iconos «AL1» y «AL2». Cuando suena el despertador, los iconos correspondientes parpadean. Pulse una vez el botón «snooze», la alarma se silenciará y se apagará tras 9 minutos de repetición. Después, sonará nuevamente.
2. Además de pulsar el botón «snooze», al pulsar una vez cualquier botón, el despertador se apagará y el icono de la alarma dejará de parpadear hasta que se alcance la hora de la alarma al día siguiente.

**Nota:** la alarma 1 suena o está en modo sueño. Cuando la alarma 2 empieza a sonar, el modo de timbre se basa en la alarma 2. La alarma 1 se reiniciará y ya no sonará más hasta que se alcance la hora de la alarma el día siguiente.

Si se selecciona la radio como timbre, la emisora y el volumen se basarán en la emisora y el volumen escuchados más recientemente.

La radio sonará hasta que se detenga pulsando cualquier botón.

## ESCUCHAR LA RADIO FM

1. Gama de frecuencia de radio: 88,8 MHz---108,0 MHz.
2. Al pulsar brevemente «M», se encenderá la radio y, en la pantalla, se mostrará «ON» y la frecuencia. Con la radio encendida, pulse y mantenga así el botón «M» durante 2 segundos. La radio FM busca y guarda emisoras automáticamente (hasta 70 emisoras) y, cuando finaliza la búsqueda, se detiene en la primera emisora.
3. Cuando la radio esté encendida, pulse el botón «+» o «-» para seleccionar la emisora registrada.
4. Cuando la radio esté encendida, pulse una vez el botón «AL1 VOLUME -/AL2 VOLUME +» para ajustar el volumen. Mantenga pulsado para aumentar o disminuir rápidamente el volumen. El aparato volverá automáticamente al modo reloj si no se realiza ninguna operación durante 5 segundos. El volumen está configurado por defecto en L10 y el rango de volumen está comprendido entre 0 y 15 niveles.
5. Para cambiar la emisora de radio guardada, cuando la radio esté encendida, pulse el botón «M» y manténgalo así durante 2 segundos para buscar y volver a registrar automáticamente nuevas emisoras. Esto sustituirá cualquier estación guardada previamente.
6. Pulse brevemente el botón «snooze» para apagar la radio.

## **AJUSTE DEL MODO SUEÑO**

1. En modo radio, pulse una vez el botón «M» para activar el modo sueño. En la pantalla se mostrará «SL» y el tiempo de sueño por defecto 05 («05» representa 5 minutos»). Pulse continuamente «M» para configurar el tiempo de sueño entre 05, 15, 30, 45, 60, 75, 90 minutos o «OFF».
2. Cuando se alcanza la duración de sueño programado, la radio se detiene automáticamente.

## **AJUSTE DE LA FUNCIÓN DE PROYECTOR**

1. Cuando el aparato esté encendido, pulse brevemente en «proyector» para activar la función de proyección y la bombilla de proyección se encenderá;
2. Una vez activada la proyección, mantenga pulsado el botón «proyector» y la pantalla de proyección girará 180 grados.

**Nota:** cuando el aparato solo está alimentado por una pila de botón, no funciona ningún botón. La pantalla no se mostrará, se guardarán solo las funciones de memoria y de tiempo de proceso.

## **AJUSTE DEL BRILLO DE LA PANTALLA**

En el modo reloj, pulse brevemente el botón «snooze» para ajustar el brillo de la pantalla. (orden de brillo: Brillo alto - Brillo medio - Brillo bajo - Apagado).

**Nota:** solo es posible ajustar el brillo de la pantalla cuando la radio está apagada y no se reproduce ningún sonido.

## **MODO NOCHE**

1. El modo noche significa que la pantalla led pasa automáticamente a un estado de luminosidad baja por la noche.
2. En el modo reloj, para pasar al modo noche, pulse brevemente «+». Pulse «+» para cambiar entre «OFF» (desactivado) y «ON» (activado) (por defecto, «OFF»). Después de haber entrado en el modo, el aparato pasa automáticamente al modo de pantalla de baja luminosidad de 18h00 a 6h00 al día siguiente por defecto.
3. Cuando está activado el modo noche, pulse «+» durante 3 segundos para ajustar libremente la franja horaria del modo noche. La secuencia de ajuste es la siguiente: «hora de inicio»--«minutos de inicio»--«hora de fin»--«minuto de fin». El punto situado por encima de los dos puntos se encenderá cuando se ajuste la «hora de inicio» y los «minutos de inicio» y el punto situado por debajo de los dos puntos se encenderá cuando se definan la «hora de fin» y los «minutos de fin». Siga pulsando durante 3 segundos «+» para confirmar las horas y después los minutos durante el ajuste.

## **VISUALIZACIÓN DE TEMPERATURA Y HUMEDAD**

Después de encender el aparato, la unidad de temperatura por defecto se ajusta en °C. Pulse el botón «-» durante 3 segundos para pasar de la unidad de temperatura °C a °F.

- Rango de temperatura interior: 32 °F--122 °F (0 °C--50 °C).
- Rango de índice de humedad interior: 20 %--95 %



## **RESTABLECER LOS AJUSTES DE FÁBRICA**

Después de retirar la pila y el adaptador de alimentación, puede restablecer los ajustes de fábrica y reiniciar las funciones.

## **Advertencia relativa a las pilas**

Este producto contiene una o varias pilas.

- Utilice las pilas correctamente para evitar cualquier lesión o incendio provocado por una fuga, un sobrecalentamiento, una explosión, una erosión o cualquier otro daño.
- Guarde y mantenga las pilas nuevas y usadas alejadas del alcance de los niños y de cualquier otra persona vulnerable. Si el compartimento de pilas no se cierra correctamente, deje de utilizar el producto.
- Si el líquido de una pila alcalina entra en contacto con la piel o los ojos, aclárelos inmediatamente con agua limpia y consulte con un médico.
- Si se produce una fuga de líquido de la pila alcalina, límpielo con un paño y sustituya la pila por una nueva.
- No ingiera las pilas. Si se ingiere una pila, esta puede provocar graves quemaduras internas en solo 2 horas y causar la muerte. Si se ingiere una pila, contacte inmediatamente con un centro de información toxicológica y consulte con un médico.
- Utilice pilas AA Ni-MH, alcalinas o de litio.
- No cargue este tipo de pilas. La carga de las pilas no recargables puede generar gases o calor que podrían provocar explosiones o incendios.
- No utilice distintos tipos de pilas o pilas nuevas y usadas al mismo tiempo.
- Introduzca las pilas respetando la polaridad correcta (+ y -).
- No ponga en contacto los mismos polos de las pilas.
- Retire rápidamente las pilas gastadas. La pila podría explotar si no se sustituye correctamente o si el aparato deja de utilizarse durante cierto tiempo.
- Sustituya la pila por un modelo idéntico o equivalente.
- Las pilas (o bloques de pilas o baterías) no deben exponerse a un calor excesivo, provocado, por ejemplo, por la luz del sol, un fuego, etc.
- No caliente las pilas y no las tire al fuego ni al agua.
- No retire las pilas con pinzas metálicas ni utilice objetos metálicos como la punta de un bolígrafo, por ejemplo. Evite deformar, aplastar y perforar las pilas.
- No desmonte las pilas.
- Cubra los extremos de las pilas con cinta para evitar explosiones y una combustión cuando vaya a desecharlas.
- Respete el medio ambiente a la hora de desechar las pilas
- No deseche las pilas con los residuos domésticos comunes.
- Cuando deseche las pilas, respete la reglamentación local vigente.

<p> <b>ADVERTENCIA DE BATERÍA</b></p> <p><b>MANTENER ALEJADA DE LOS NIÑOS</b> La ingestión puede provocar quemaduras químicas, la perforación de tejidos blandos y la muerte. Puede provocar quemaduras graves dentro de las 2 horas posteriores a la ingestión. Busque atención médica inmediatamente.</p>	
--	---



En caso de sustituir la pila por una de un tipo incorrecto, existe riesgo de incendio o de explosión. Arrojar una batería al fuego o introducirla en un horno caliente, aplastarla mecánicamente o cortarla pueden provocar una explosión.

Dejar una batería en un entorno a una temperatura muy alta puede provocar una explosión o una fuga de líquido o gas inflamable.

Una batería expuesta a una presión atmosférica muy baja puede provocar una explosión o una fuga de líquido o gas inflamable.

La temperatura ambiente máxima de funcionamiento del producto está comprendida entre 0 °C y 40 °C.

Consulte la información en la parte inferior del paquete para obtener información eléctrica y de seguridad antes de instalar o usar el aparato.

### **Características técnicas del aparato**

<b>Tipo</b>	<b>Características</b>	<b>Tipo</b>	<b>Características</b>
Altavoz	0,5 W	Impedancia del altavoz	8Ω
Consumo de energía	0,78 W	Frecuencia FM	88,8 - 108 MHz
Potencia de entrada	DC 5 V, 1,5A	Dimensiones	155 × 45 × 89 mm
Potencia de salida	DC 5 V, 1,0A		

**En un ambiente con descargas electrostáticas, el aparato podría apagarse.**

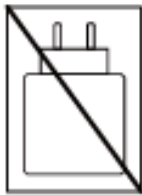
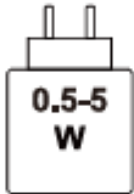

La potencia suministrada por el cargador debe oscilar entre un mínimo de 0,5 W (requerido por los equipos de radio) y un máximo de 5 W para garantizar una velocidad de carga óptima.

## **Protección del medio ambiente**



El producto ha sido diseñado y fabricado con materiales y componentes de alta calidad que pueden reciclarse y reutilizarse. Se debe prestar atención a los aspectos medioambientales de la eliminación de las pilas.



Cuando el símbolo de un contenedor de basura con ruedas tachado se encuentra en un producto, indica que éste está regulado por la directiva europea 2002/96/CE. Consulte a las autoridades pertinentes para informarse acerca del sistema local de recogida selectiva de basuras para productos eléctricos y electrónicos. Proceda según la normativa local y no deseche sus productos antiguos con los residuos domésticos. Al asegurarse de la eliminación de este producto, también ayuda a evitar las consecuencias potencialmente negativas para el medio ambiente y la salud humana.

## **Información adicional**

- THOMSON es una marca de Talisman Brands, Inc. utilizada bajo licencia por Bigben Interactive.
- Este producto ha sido fabricado y vendido bajo la responsabilidad de Bigben Interactive.
- THOMSON y el logotipo THOMSON son marcas registradas utilizadas bajo licencia por Bigben Interactive. Para más información, visite: [www.thomson-brand.com](http://www.thomson-brand.com).
- Todos los demás productos, servicios, denominaciones sociales, marcas, nombres comerciales, nombres de productos y logotipos a los que se hace referencia en este documento son propiedad de sus respectivos dueños.

## **Declaración de conformidad**

Mediante la presente, Bigben Interactive declara que el equipo radioeléctrico del tipo CP202T cumple la directiva 2014/53/UE. El texto íntegro de la Declaración de conformidad UE puede consultarse en la siguiente dirección de Internet: <https://www.bigbeninteractive.es/asistencia-tecnica/>

## Garantía

Bigben garantiza este producto durante 2 años a partir de la fecha de compra, excepto en los países del Espacio Económico Europeo que ofrezcan una garantía más extensa. Le recomendamos conservar su resguardo de la compra en caso de cualquier reclamación. La garantía cubre las averías que se deban a defectos del material, elementos faltantes o un vicio de fabricación. En ese caso, contacte con nuestro servicio de soporte técnico. Si ocurriera cualquier problema relacionado con un defecto del producto, diríjase al resguardo a un punto de compra. La garantía no cubre problemas relacionados con un uso incorrecto del producto.

## ASISTENCIA TÉCNICA

En caso de cualquier problema técnico, póngase en contacto con [support@bigben.fr](mailto:support@bigben.fr). Nuestro Equipo de asistencia técnica también está disponible por chat a través de la página [www.bigbeninteractive.es/asistencia-tecnica/](http://www.bigbeninteractive.es/asistencia-tecnica/) de lunes a viernes de 9 h a 18 h (GMT+1).

Fabricado en China

Fabricado por BIGBEN INTERACTIVE SA

396-466, Rue de la Voyette CRT2

59273 FRETIN - Francia

[www.bigben.eu](http://www.bigben.eu)



### **Fabricant : Bigben Interactive FRANCE**

396-466, rue de la Voyette - CRT2

59273 Fretin, France

### **Vertrieben von Bigben Interactive DEUTSCHLAND GmbH**

Walter Gropius Str. 28, 50126 Bergheim, Deutschland

### **Distribué par Bigben Interactive Belgium s.a./n.v.**

Boulevard d'Angleterre 2 / Bte 4

1420 Braine l'Alleud

### **Gedistribueerd door Bigben Interactive NEDERLAND b.v.**

's-Gravelandseweg 80, 1217 EW Hilversum, Nederland

### **Distribuido por Lineas Omenex Metronic S.L.**

Pol. Ind. Can Salvatella - Avda. Arraona 54-56

08210 Barberà del Vallès (BCN) - España

### **Distribuito da Metronic Italia s.r.l**

via Marconi 31, 20071 Vermezzo con Zelo (MI), Italia

### **HOTLINE**

**FRANCE**, du lundi au vendredi (sauf jours fériés)

9h-12h / 14h-17h : 02 47 34 63 38

9h-18h : [www.bigben.fr/support](http://www.bigben.fr/support) (Chatbot)

ou [support@bigben.fr](mailto:support@bigben.fr)

**DEUTSCHLAND**, Montag bis Freitag von

09:00 bis 18:00 Uhr (außer an Feiertagen)

Tel.: 02271-9047997

Mail: [support@bigben-interactive.de](mailto:support@bigben-interactive.de)

**BELGIQUE**, [customerservice@bigben-interactive.be](mailto:customerservice@bigben-interactive.be)

**NEDERLAND**, [customerservice@bigben-interactive.nl](mailto:customerservice@bigben-interactive.nl)

**ESPAÑA / PORTUGAL**, [soporte@metronic.com](mailto:soporte@metronic.com)

Tel.: +34 93 713 26 25

**ITALIA**, [tecnico@metronic.com](mailto:tecnico@metronic.com) - Tel.: 02 94 94 36 91

**OTHERS**, from monday to friday (except on public holidays)

9.00 am - 6.00 pm: [www.bigben.fr/support](http://www.bigben.fr/support) (Chatbot)

or [support@bigben.fr](mailto:support@bigben.fr)

**FABRIQUÉ EN CHINE / MADE IN CHINA**

**[www.bigben.eu](http://www.bigben.eu)**

# THOMSON

IT

CP202T

## SVEGLIA CON RADIO FM, PROIETTORE E TEMPERATURA



### ISTRUZIONI PER L'USO

LEGGERE IL PRESENTE MANUALE CON ATTENZIONE  
PRIMA DI METTERE IN FUNZIONE IL DISPOSITIVO E CONSERVARLO  
PER UNA CONSULTAZIONE FUTURA.

Come iniziare	38	Specifiche tecniche del dispositivo	46
Avvertenze e istruzioni di sicurezza	38	Tutela dell'ambiente	47
Contenuto della confezione	40	Informazioni aggiuntive	47
Descrizione dei componenti	41	Dichiarazione di conformità	47
Utilizzo	42	Garanzia	48
Avvertenza relativa alle pile	45		

## **Come iniziare**

- Togliere l'apparecchio dalla scatola.
- Rimuovere tutti i materiali di imballaggio del prodotto.
- Riporre i materiali di imballaggio nella scatola o smaltirli in modo sicuro, rispettando le istruzioni per lo smaltimento dei rifiuti riportate sulla confezione dell'apparecchio.

## **Avvertenze e istruzioni di sicurezza**

È necessario avere letto e compreso tutte le istruzioni prima di utilizzare l'apparecchio. In caso di danni dovuti al mancato rispetto delle istruzioni, la garanzia non sarà applicabile.



1. Non rimuovere mai il rivestimento dell'apparecchio.
2. Non collocare mai l'apparecchio sopra un altro dispositivo elettrico.
3. Proteggere il cavo di alimentazione per evitare che venga calpestato o si impigli, specialmente in prossimità delle spine, delle prese di corrente o del punto di uscita dell'apparecchio. Verificare che la tensione di alimentazione corrisponda alla tensione indicata sulla targhetta posta dietro all'apparecchio. Quando si scollega l'apparecchio dalla presa di corrente, estrarre sempre la spina dalla presa. Non tirare mai il cavo. Prima di collegarlo alla presa di corrente, assicurarsi di aver effettuato tutti gli altri collegamenti.
4. Utilizzare esclusivamente parti/accessori raccomandati dal produttore.
5. Affidare tutti gli interventi di manutenzione a personale qualificato. L'assistenza è necessaria quando l'apparecchio viene danneggiato in qualsiasi modo, come ad esempio:
  - se il cavo di alimentazione è danneggiato;
  - se è stato versato del liquido o sono stati inseriti degli oggetti all'interno dell'apparecchio;
  - in caso di esposizione dell'apparecchio alla pioggia o all'umidità;
  - se l'apparecchio non funziona normalmente;
  - se l'apparecchio è caduto o ha subito un urto.
6. La targhetta segnaletica si trova sulla parte inferiore dell'apparecchio.
7. Non bloccare mai le aperture di ventilazione.
8. Assicurarsi di avere spazio sufficiente per garantire la ventilazione. Posizionare il prodotto su una superficie stabile.
9. L'apparecchio deve essere utilizzato in ambienti temperati, al riparo dalla luce diretta del sole, dalle fiamme libere o da fonti di calore, dagli apparecchi di riscaldamento, dai

fornelli o da qualsiasi altro dispositivo (compresi gli amplificatori) che generi calore. Non deve essere installato in prossimità di fonti di calore.

10. Le batterie (pacco batterie o pile installate) non devono essere esposte a calore eccessivo, ad esempio al sole, al fuoco, ecc.
11. Scollegare sempre l'apparecchio prima di pulirlo. Non lubrificare alcuna parte dell'apparecchio. Pulirlo con un panno morbido. Non utilizzare prodotti abrasivi né detergenti aggressivi.
12. Assicurarsi di poter sempre accedere facilmente al cavo di alimentazione, alla spina o all'adattatore, per poter scollegare l'apparecchio dalla presa di corrente, se necessario.
13. Non utilizzare l'apparecchio in prossimità dell'acqua. Evitare che entri in contatto con gocce o schizzi d'acqua. Non utilizzare l'apparecchio in un ambiente umido o bagnato.
14. Scollegare l'apparecchio in caso di temporale o se non viene utilizzato per lunghi periodi di tempo.
15. L'apparecchio può essere utilizzato dai bambini di età pari o superiore a 8 anni, nonché da persone con ridotte capacità fisiche, sensoriali o mentali o senza esperienza e conoscenze, a condizione che siano sorvegliati o abbiano ricevuto le istruzioni relative all'utilizzo dell'apparecchio in tutta sicurezza e ne comprendano i potenziali rischi. I bambini non devono giocare con l'apparecchio né con il cavo (rischio di strangolamento). La pulizia e la manutenzione non devono essere eseguite da bambini senza sorveglianza.
16. L'apparecchio deve essere alimentato solamente a bassissima tensione di sicurezza, corrispondente alla marcatura sull'apparecchio.
17. La pila deve essere rimossa dall'apparecchio prima dello smaltimento. Scollegare l'apparecchio dall'alimentazione quando si rimuove la pila.



Il simbolo del fulmine all'interno di un triangolo equilatero avverte gli utilizzatori della presenza, all'interno dell'apparecchio, di tensioni elettriche pericolose non isolate e sufficientemente potenti da costituire un rischio di folgorazione.



Il punto esclamativo all'interno di un triangolo indica la presenza di istruzioni importanti relative al funzionamento e alla manutenzione (riparazione) nella documentazione che accompagna l'apparecchio.

Materiale di Classe II	
Corrente continua	
Corrente alternata	
Solamente per uso interno	

### **Contenuto della confezione**

Verificare e identificare il contenuto della confezione:

- sveglia con radio FM, proiettore e temperatura
- 1 adattatore CA
- 1 cavo di ricarica da USB-A a USB-C
- manuale di istruzioni

**Nota:** la temperatura può variare se si ricarica il telefono tramite la porta USB-C sul frontalino.

## Descrizione dei componenti

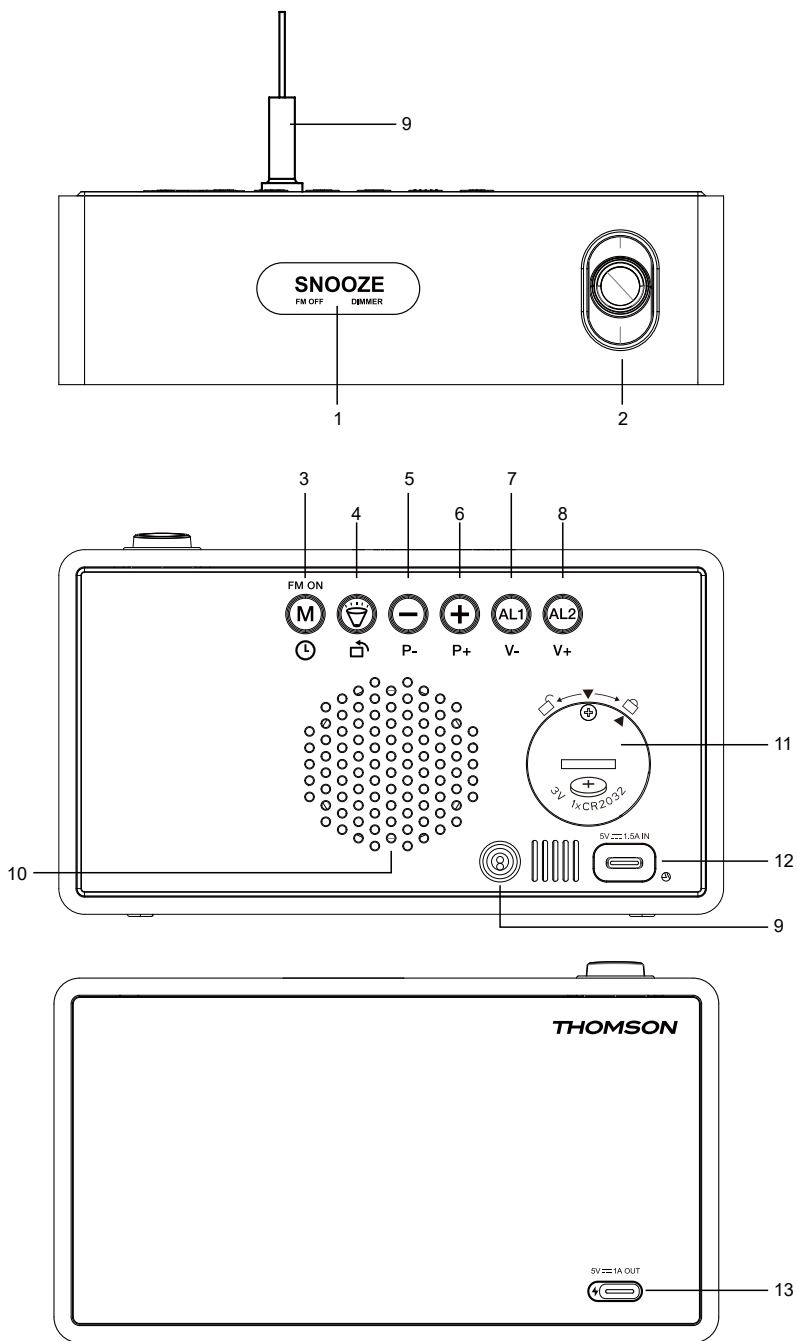

1. **Pulsante “SNOOZE” a sfioramento:** snooze, dimmer, disattivazione radio FM
2. orologio a proiezione regolabile
3. **Pulsante “M”:** pulsante di accensione radio FM, pulsante di ricerca automatica radio FM, impostazione ora, impostazione tempo sospensione
4. **Attivazione/disattivazione proiettore orologio,** regolazione della direzione del proiettore dell'orologio
5. **Pulsante “-”:** diminuzione del valore. Visualizzazione della data, pressione lunga per passare dalla temperatura Celsius a quella Fahrenheit.
6. **Pulsante “+”:** aumento valore, luminosità visualizzazione notturna
7. **Pulsante “AL1”:** attivazione/disattivazione sveglia 1, impostazione sveglia 1, diminuzione volume
8. **Pulsante “AL2”:** attivazione/disattivazione sveglia 2, impostazione sveglia 2, aumento volume
9. Antenna flessibile e sensore della temperatura
10. Diffusore acustico
11. Vano per la batteria di riserva (CR2032)
12. Interfaccia ingresso USB-C
13. Porta di uscita USB-C (CC 5 V/1 A)

## Utilizzo

- La batteria di riserva è già inserita al momento dell'acquisto. Rimuovere la striscia isolante per attivarla.
- Rimuovere la pellicola protettiva dal display.
- Collegare la spina USB-C al dispositivo, quindi collegare la spina USB-A all'adattatore di rete in dotazione. Infine collegare l'adattatore di rete alla presa di corrente.
- Quando l'apparecchio è collegato, il display LED si accende.

## **IMPOSTAZIONE DELL'ORA**

1. Premere il pulsante “M” per 3 secondi, il display indica un simbolo 24H lampeggiante. Premere il pulsante “+” o “-” per selezionare il formato 12H o 24H.
2. Premere nuovamente il pulsante “M” e le cifre relative all'anno lampeggeranno. Quindi premere “+” o “-” per impostare l'anno (tenere premuto “+” o “-” per modificare rapidamente il valore).
3. Premere nuovamente il pulsante “M” e le cifre relative al giorno lampeggeranno. Quindi premere “+” o “-” per impostare la data del giorno (tenere premuto “+” o “-” per cambiare rapidamente il numero).
4. Premere nuovamente il pulsante “M” e le cifre relative al mese lampeggeranno. Quindi premere “+” o “-” per impostare il mese (tenere premuto “+” o “-” per cambiare rapidamente il numero).
5. Premere nuovamente il pulsante “M” e le cifre relative all'ora lampeggeranno. Quindi premere “+” o “-” per impostare l'ora (tenere premuto “+” o “-” per cambiare rapidamente il numero).
6. Premere nuovamente il pulsante “M” e le cifre relative ai minuti lampeggeranno. Premere i pulsanti “+” o “-” per impostare i minuti (tenere premuto “+” o “-” per modificare rapidamente il valore).
7. Uscire dalla modalità di impostazione dell'ora tenendo premuto il pulsante “M” o non compiendo alcuna operazione per 10 secondi.

## IMPOSTAZIONE DELLA SVEGLIA

1. Esercitare una breve pressione su "AL1" o "AL2" per attivare o disattivare la sveglia. Dopo aver attivato la sveglia, si accende il simbolo corrispondente.
2. Premere il pulsante "AL1" o "AL2" e tenerlo premuto 3 secondi per accedere alla modalità impostazione sveglia. L'ordine è il seguente: "ora" - "minuti" - "selezione modalità di suoneria".
3. Impostare il valore premendo "+" o "-". Dopo l'impostazione, premere una volta il tasto "AL1" o "AL2" per confermare e tornare alla modalità orologio.
4. Il tempo predefinito di ripetizione sveglia è di 9 minuti.
5. Premere "+" o "-" per selezionare la modalità di suoneria ("rd" = sveglia con radio, "bu" = sveglia con buzzer), in modalità "rd" la radio suona continuamente; in modalità "bu", la sveglia passa automaticamente alla modalità STANDBY dopo 15 minuti.
6. Premere "+" o "-" per selezionare la frequenza di ripetizione (1-7 = tutti i giorni, 1-5 = nei giorni della settimana lavorativa, 6-7 = nei fine settimana).

## SVEGLIA DISATTIVATA O ATTIVATA

1. Dopo avere impostato e attivato la sveglia, i simboli "AL1" e "AL2" appaiono sul display. Quando suona la sveglia, le icone corrispondenti lampeggiano. Premere una volta il tasto "snooze", la sveglia viene silenziata e scatta dopo 9 minuti di snooze. Quindi suona di nuovo.
2. La sveglia si spegne premendo una volta il tasto "snooze" o qualsiasi altro tasto. L'icona della sveglia smette di lampeggiare fino all'ora della sveglia il giorno successivo.

**Nota:** La sveglia 1 suona o è in modalità di attesa. Quando la sveglia 2 comincia a suonare, il modello di suoneria si basa sulla sveglia 2. La sveglia 1 viene resettata e non suonerà più fino all'ora prevista il giorno successivo.

Se la suoneria selezionata è la radio, stazione e volume impostati saranno quelli di utilizzo più recente.

La radio suona finché non viene spenta premendo un pulsante qualsiasi.

## ASCOLTO DELLA RADIO FM

1. Gamma di frequenza radio: 88,8 MHz---108,0 MHz.
2. Accendere la radio premendo M, il display indica ON e la frequenza. Quando la radio è accesa, tenere premuto il pulsante "M" per 2 secondi. La radio FM cerca e salva automaticamente le stazioni (fino a 70 stazioni) e si ferma alla prima stazione al termine della ricerca.
3. A radio accesa, premere il tasto "+" o "-" e selezionare la stazione registrata.
4. A radio accesa, premere una volta il pulsante "AL1 VOLUME -/AL2 VOLUME +" per regolare il volume. Premere e tenere premuto per alzare e abbassare rapidamente il volume. Se per 5 secondi non si compie alcuna operazione, l'apparecchio torna subito in modalità orologio. Il volume è impostato automaticamente su L10, il livello va da 0 a 15.
5. Per cambiare la stazione radio registrata quando la radio è accesa, premere il pulsante "M" e tenerlo premuto 2 secondi per cercare automaticamente e registrare le nuove stazioni. Ciò sostituirà le stazioni precedentemente salvate.
6. Esercitare una breve pressione sul tasto "snooze" per spegnere la radio.

## IMPOSTAZIONE TEMPO SOSPENSIONE

1. In modalità radio, premere una volta il tasto "M" per attivare la modalità sleep. Sul display compare SL e il tempo di sospensione è impostato di default su 05 (05 sta per 5 minuti). Premere di continuo "M" per impostare il tempo di sospensione su 05, 15, 30, 45, 60, 75, 90 minuti oppure "OFF".
2. Quando la durata programmata viene raggiunta, la radio si arresta automaticamente.

## IMPOSTAZIONE FUNZIONE PROIETTORE

1. Quando l'apparecchio è alimentato, premere su proiettore per attivare la funzione di proiezione, la lampada di proiezione si accenderà;
2. Dopo aver attivato la proiezione, tenere premuto il tasto "proiettore", lo schermo di proiezione ruoterà di 180 gradi.

**Nota:** Quando l'apparecchio è alimentato solo da una batteria a bottone, le operazioni sui tasti non sono valide. Lo schermo non è attivo, vengono salvate solo le funzioni di memoria e di tempo di percorrenza.

## IMPOSTAZIONE LUMINOSITÀ VISUALIZZAZIONE

In modalità orologio, premere brevemente "snooze" per regolare la luminosità dello schermo (ordine di luminosità: Luminosità alta - Luminosità media - Luminosità bassa - Spento).

**Nota:** La luminosità dello schermo può essere impostata solo quando la radio è spenta e non viene emesso alcun suono.

## MODALITÀ NOTTURNA

1. La modalità notturna significa che di notte lo schermo LED passa automaticamente a una luminosità ridotta.
2. In modalità orologio, premere brevemente "+" per passare alla modalità notte. Premere "+" per passare da "OFF" a "ON" ("OFF" per impostazione predefinita). Dopo essere entrato in modalità, l'apparecchio passa automaticamente in modalità visualizzazione a luminosità ridotta dalle 18:00 alle 06:00 il giorno successivo.
3. Quando viene attivata la modalità notturna, premere + per 3 secondi se si vuole impostare liberamente la fascia oraria della modalità notturna. La sequenza di impostazione è la seguente: ora inizio – minuto inizio – ora fine – minuto fine. Il punto situato sopra i due punti si accende quando vengono stabiliti ora inizio e minuto inizio, mentre il punto situato sotto i due punti si accende quando vengono stabiliti ora fine e minuto fine. Tenere premuto + per 3 secondi per confermare l'ora e i minuti in fase di impostazione dell'orario.

## VISUALIZZAZIONE TEMPERATURA E UMIDITÀ

Dopo l'accensione, l'unità di temperatura predefinita è impostata su °C. Premere il tasto "-" per 3 secondi se si desidera passare dall'unità di temperatura °C a °F.

- Temperatura interna: 32°F--122°F (0°C--50°C).
- Tasso di umidità interno: 20%--95%

## RIPRISTINARE LE IMPOSTAZIONI DI FABBRICA

Dopo aver rimosso la batteria e l'adattatore di alimentazione, è possibile ripristinare le impostazioni di fabbrica e resettare le funzioni.

## **Avvertenza relativa alle pile**

Il prodotto contiene una o più pile.

- Utilizzare correttamente le pile per evitare lesioni o incendi causati da perdite, surriscaldamento, esplosione, erosione o altri danni.
- Conservare e tenere le pile nuove e usate fuori dalla portata dei bambini o di altre persone vulnerabili. Se il vano della pila non si chiude correttamente, evitare di usare il prodotto.
- Se il liquido della pila alcalina entra in contatto con la pelle e/o gli occhi, sciacquarli immediatamente con acqua pulita e consultare un medico.
- Se il liquido della pila alcalina fuoriesce, asciugarlo con un panno e sostituire la pila con una nuova.
- Non inghiottire la/e pila/e. Se una pila viene ingerita, può provocare gravi ustioni interne in sole 2 ore e causare la morte. Se le pile vengono ingerite, contattare immediatamente un centro antiveleni e richiedere assistenza medica.
- Utilizzare pile AA Ni-MH, alcaline o al litio.
- Non caricare le pile. La carica di pile non ricaricabili provoca l'emissione di gas e/o di calore, che possono provocare esplosioni e/o incendi.
- Non utilizzare diversi tipi di pile o pile nuove e usate allo stesso tempo.
- Inserire le pile con la corretta polarità (+ e -).
- Non mettere in contatto gli stessi poli delle pile.
- Rimuovere prontamente le pile scariche. La pila potrebbe esplodere se non viene sostituita correttamente o se l'apparecchio non viene utilizzato per molto tempo.
- Sostituire la pila con una dello stesso tipo o equivalente.
- Le pile (o il pacco di pile o batterie) non devono essere esposte a calore eccessivo, come luce del sole, fuoco, ecc.
- Non riscaldare le pile e non gettarle nel fuoco o nell'acqua.
- Non rimuovere le pile con pinze metalliche né usare oggetti metallici come la punta di una penna o delle pinze. Non deformare, schiacciare o forare le pile.
- Non smontare le pile.
- Ricoprire le estremità delle pile con del nastro adesivo per evitare l'esplosione e la combustione quando le si smaltisce.
- Smaltire le pile nel rispetto dell'ambiente
- Non gettare le pile tra i normali rifiuti domestici.
- Per lo smaltimento delle pile, assicurarsi di rispettare le relative normative locali in vigore.

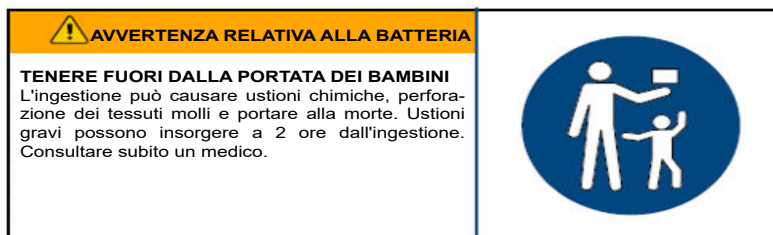



Sostituire la pila con una non idonea comporta un rischio di fuoco o di esplosione. Smaltire la batteria nel fuoco o in un forno caldo, schiacciarla meccanicamente o tagliarla può provocare un'esplosione.

Lasciare la batteria in un ambiente a temperatura estremamente elevata può provocare un'esplosione o la fuoriuscita di liquido o gas infiammabile.

Esporre la batteria a una pressione atmosferica molto bassa può provocare un'esplosione o la fuoriuscita di liquido o gas infiammabile.

La temperatura ambiente massima di funzionamento del prodotto è compresa tra 0°C e 40°C. Prima di installare o utilizzare l'apparecchio, consultare le informazioni su elettricità e sicurezza presenti sull'involucro inferiore esterno.

### **Specifiche tecniche del dispositivo**

<b>Tipo</b>	<b>Caratteristiche</b>	<b>Tipo</b>	<b>Caratteristiche</b>
Diffusore acustico	0,5 W	Impedenza altoparlante	8 $\Omega$
Consumi energetici	0,78 W	Frequenza FM	88,8 - 108 MHz
Potenza in ingresso	DC 5 V, 1,5 A	Dimensioni	155 x 45 x 89 mm
Potenza di uscita	DC 5 V, 1,0 A		

**In un ambiente con scariche elettrostatiche, l'apparecchio potrebbe spegnersi.**

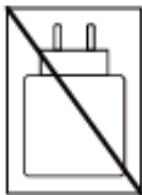
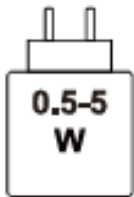

La potenza fornita dal caricabatterie deve essere compresa tra un minimo di 0,5 W (richiesti dall'apparecchiatura radio) e un massimo di 5 W per garantire una velocità di ricarica ottimale.

## **Tutela dell'ambiente**



Il prodotto è progettato e realizzato con materiali e componenti di alta qualità, che possono essere riciclati e riutilizzati.

Prestare attenzione all'impatto ambientale legato allo smaltimento delle batterie.



Quando il simbolo di un bidone con rotelle barrato accompagna il prodotto, significa che il prodotto risponde alla Direttiva europea 2002/96/CE. Informarsi sul sistema locale di raccolta differenziata per i prodotti elettrici ed elettronici. Agire rispettando le normative locali e non smaltire i prodotti usati nei normali rifiuti domestici. Il corretto smaltimento di questo prodotto contribuisce a prevenire potenziali conseguenze negative sull'ambiente e sulla salute dell'uomo.

## **Informazioni aggiuntive**

- THOMSON è un marchio di Talisman Brands, Inc. utilizzato su licenza da Bigben Interactive.
- Prodotto realizzato e venduto sotto la responsabilità di Bigben Interactive.
- THOMSON e il logo THOMSON sono marchi commerciali utilizzati su licenza da Bigben Interactive - per maggiori informazioni: [www.thomson-brand.com](http://www.thomson-brand.com).
- Tutti i prodotti, servizi, denominazioni sociali, marchi, nomi commerciali, nomi di prodotti e loghi ivi indicati sono di proprietà dei rispettivi titolari.

## **Dichiarazione di conformità**

Con la presente, Bigben Interactive dichiara che l'apparecchiatura radio del tipo CP202T è conforme alla direttiva 2014/53/UE. Il testo completo della dichiarazione UE di conformità è disponibile al seguente link: <https://www.bigbeninteractive.it/supporto-tecnico/>

## Garanzia

Il prodotto è garantito da Bigben per un periodo di due anni dalla data di acquisto ad esclusione dei Paesi dello Spazio economico europeo, dove il periodo di garanzia viene esteso. Si raccomanda di conservare lo scontrino o la ricevuta in caso di reclamo. La garanzia copre i guasti dovuti a materiale difettoso, elemento mancante o vizio di fabbricazione. In questo caso contattare l'assistenza tecnica. Per qualsiasi problema relativo a un prodotto difettoso, rivolgersi al punto vendita presentando scontrino o ricevuta. La garanzia non copre problemi derivanti da un utilizzo non conforme.

## **ASSISTENZA**

Per qualsiasi problema tecnico contattare: [support@bigben.fr](mailto:support@bigben.fr). Il nostro team di assistenza è disponibile anche via chat all'indirizzo <https://www.bigbeninteractive.it/supporto-tecnico/> dal lunedì al venerdì dalle 9:00 alle 18:00 (GMT+1).

Made in China

Prodotto da BIGBEN INTERACTIVE SA

396-466, Rue de la Voyette CRT2

59273 FRETIN - Francia

[www.bigben.eu](http://www.bigben.eu)



### **Fabricant : Bigben Interactive FRANCE**

396-466, rue de la Voyette - CRT2

59273 Fretin, France

### **Vertrieben von Bigben Interactive DEUTSCHLAND GmbH**

Walter Gropius Str. 28, 50126 Bergheim, Deutschland

### **Distribué par Bigben Interactive Belgium s.a./n.v.**

Boulevard d'Angleterre 2 / Bte 4

1420 Braine l'Alleud

### **Gedistribueerd door Bigben Interactive NEDERLAND b.v.**

's-Gravelandseweg 80, 1217 EW Hilversum, Nederland

### **Distribuido por Lineas Omenex Metronic S.L.**

Pol. Ind. Can Salvatella - Avda. Arraona 54-56

08210 Barberà del Vallès (BCN) - España

### **Distribuito da Metronic Italia s.r.l**

via Marconi 31, 20071 Vermezzo con Zelo (MI), Italia

### **HOTLINE**

**FRANCE**, du lundi au vendredi (sauf jours fériés)

9h-12h / 14h-17h : 02 47 34 63 38

9h-18h : [www.bigben.fr/support](http://www.bigben.fr/support) (Chatbot)

ou [support@bigben.fr](mailto:support@bigben.fr)

**DEUTSCHLAND**, Montag bis Freitag von

09:00 bis 18:00 Uhr (außer an Feiertagen)

Tel.: 02271-9047997

Mail: [support@bigben-interactive.de](mailto:support@bigben-interactive.de)

**BELGIQUE**, [customerservice@bigben-interactive.be](mailto:customerservice@bigben-interactive.be)

**NEDERLAND**, [customerservice@bigben-interactive.nl](mailto:customerservice@bigben-interactive.nl)

**ESPAÑA / PORTUGAL**, [soporte@metronic.com](mailto:soporte@metronic.com)

Tel.: +34 93 713 26 25

**ITALIA**, [tecnico@metronic.com](mailto:tecnico@metronic.com) - Tel.: 02 94 94 36 91

**OTHERS**, from monday to friday (except on public holidays)

9.00 am - 6.00 pm: [www.bigben.fr/support](http://www.bigben.fr/support) (Chatbot)

or [support@bigben.fr](mailto:support@bigben.fr)

**FABRIQUÉ EN CHINE / MADE IN CHINA**

**[www.bigben.eu](http://www.bigben.eu)**

# THOMSON

PT

CP202T

## RELÓGIO DESPERTADOR COM RÁDIO FM, PROJETOR E TEMPERATURA



## INSTRUÇÕES DE FUNCIONAMENTO

ANTES DE UTILIZAR ESTE APARELHO,  
LEIA ATENTAMENTE ESTE MANUAL DE INSTRUÇÕES  
E GUARDE-O PARA CONSULTA POSTERIOR.

Inicialização	50	Características técnicas do aparelho	58
Advertências e instruções de segurança	50	Proteção do ambiente	59
O que está na caixa?	52	Informações adicionais	59
Descrição das peças	53	Declaração de conformidade	59
Utilização	54	Garantia	60
Aviso relativo às pilhas	57		

## **Inicialização**

- Tire o aparelho da caixa.
- Retire todos os materiais da embalagem do produto.
- Coloque os materiais da embalagem na caixa ou elimine-os em segurança respeitando as instruções de reciclagem presentes na embalagem do aparelho.

## **Advertências e instruções de segurança**

Deve ter lido e compreendido todas as instruções antes de utilizar este aparelho. Em caso de danos resultantes do incumprimento das instruções, a garantia não se aplica.



1. Nunca retire o compartimento deste aparelho.
2. Nunca coloque este aparelho por cima de outro equipamento elétrico.
3. Proteja o fio de alimentação de forma a evitar pisá-lo ou prendê-lo, especialmente ao nível das tomadas e do ponto de saída do aparelho. Verifique se a tensão de alimentação corresponde à tensão indicada na placa situada na parte traseira do aparelho. Quando desliga a tomada, retire sempre a ficha da tomada. Nunca puxe pelo próprio cabo de alimentação. Antes de ligar a tomada, certifique-se de que efetuou todas as ligações.
4. Utilize apenas equipamentos/acessórios recomendados pelo fabricante.
5. Confie todas as reparações do aparelho a reparadores qualificados. É necessária uma reparação quando o aparelho estiver danificado, de qualquer forma, nomeadamente:
  - se o cabo de alimentação estiver danificado;
  - em caso de derrame de líquidos ou de inserção de objetos no aparelho;
  - em caso de exposição do aparelho à chuva ou à humidade;
  - se o aparelho não funcionar normalmente;
  - ou se o aparelho tiver caído ou sofrido um choque.
6. A placa de características encontra-se na parte inferior do aparelho.
7. Nunca bloqueie os orifícios de ventilação.
8. Certifique-se de que dispõe de espaço suficiente para garantir a ventilação. Coloque o produto numa superfície estável.
9. Este aparelho deve ser utilizado num ambiente ameno, protegido da luz direta do sol, das chamas fortes ou do calor, dos aparelhos de aquecimento, dos fogões ou de qualquer outro aparelho (incluindo amplificadores) que geram calor. Não o instale perto de fontes de calor.

10. As baterias (conjunto de baterias ou pilhas instaladas) não devem ser expostas a um calor excessivo, como raios de sol, um incêndio, etc.
11. Desligar sempre o aparelho antes de limpá-lo. Não lubrifique este aparelho. Limpe-o com um pano macio. Não utilize produtos abrasivos nem produtos de limpeza agressivos.
12. Certifique-se de que consegue aceder facilmente ao fio de alimentação, à ficha ou ao adaptador, para poder desligar este aparelho da tomada elétrica, se necessário.
13. Não utilize este aparelho próximo de um ponto de água. Não deve entrar em contacto com gotas nem salpicos. Não utilize este aparelho num ambiente húmido ou molhado.
14. Desligue este aparelho em caso de trovoada ou caso não o utilize durante um longo período.
15. Este aparelho pode ser utilizado por crianças com idade igual ou superior a 8 anos e por pessoas com capacidades físicas, sensoriais e mentais reduzidas ou com falta de experiência ou de conhecimentos, caso sejam supervisionados ou tenham recebido instruções sobre a utilização do aparelho em total segurança e caso tenham compreendido os riscos associados. As crianças não devem brincar com o aparelho, nem com o cabo (risco de asfixia). A limpeza e a manutenção não devem ser realizadas por crianças sem vigilância.
16. Este aparelho deve ser alimentado apenas sob a muito baixa tensão de segurança correspondente à marcação no aparelho.
17. A pilha deve ser retirada do aparelho antes de eliminá-lo. O aparelho deve estar desligado da corrente quando retirar a pilha.



O símbolo do relâmpago num triângulo equilátero adverte os utilizadores para a presença, dentro do aparelho, de tensões elétricas perigosas não isoladas suficientemente potentes para apresentar um risco de eletrocussão.



O ponto de exclamação num triângulo indica a presença de instruções importantes relativas ao funcionamento e à manutenção (reparação) na documentação que acompanha o aparelho.

Material de classe II	
Corrente contínua	
Corrente alternada	
Apenas para uso no interior	

### **O que está na caixa?**

Verifique e identifique o conteúdo da embalagem:

- Relógio Despertador com rádio FM, projetor e temperatura
- 1 adaptador de corrente
- 1 cabo de carregamento USB-A para USB-C
- Manual de instruções

**Nota:** A temperatura pode variar se carregar o seu telefone com a USB-C em fachada.

## Descrição das peças

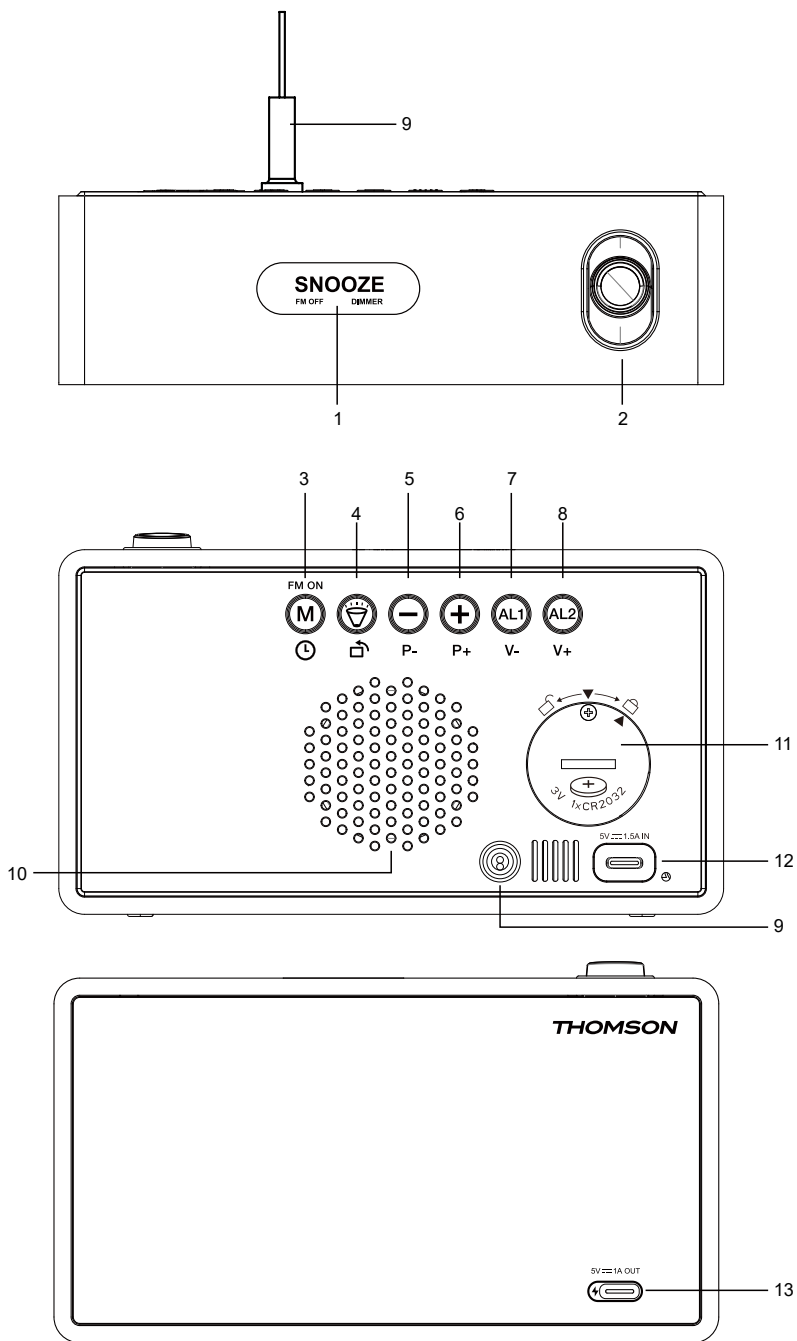

1. **Botão tátil SNOOZE:** Snooze, regulador de luz, desativação do rádio FM
2. Relógio com projeção ajustável
3. **Botão M:** Botão de ligação do rádio FM, botão de pesquisa automática rádio FM, Ajuste da hora, Regulação do tempo de suspensão
4. **Ativação/desativação do projetor do relógio,** regulação da direção do projetor do relógio
5. **Botão –:** Redução do valor. Exibir a data, premir durante alguns segundos para alterar a temperatura de Celsius para Fahrenheit.
6. **Botão +:** Aumento do valor, luminosidade do ecrã noturno
7. **Botão AL1:** Ativação/desativação do alarme 1, regulação do alarme 1, diminuição do volume
8. **Botão AL2:** Ativação/desativação do alarme 2, regulação do alarme 2, aumento do volume
9. Antena Pigtail e sensor de temperatura
10. Altifalante
11. Compartimento para a bateria de reserva (CR2032)
12. Interface de entrada USB-C
13. Porta de saída USB-C (CC 5 V/1 A)

## Utilização

- O produto é fornecido com uma bateria de reserva já instalada. Retirar a fita isolante para a ativar.
- Retire a película de proteção do ecrã.
- Ligar a ficha USB-C ao dispositivo e, em seguida, ligar a ficha USB-A ao adaptador de corrente fornecido. Por fim, ligar o adaptador de corrente à tomada elétrica.
- Quando o aparelho está ligado à corrente, o ecrã LED acende-se.

## **ACERTO DA HORA**

1. Prima o botão «M» durante 3 segundos, o ecrã acende-se e pisca 24H. Prima o botão «+» ou «-» para selecionar o formato 12H ou 24H.
2. Prima novamente o botão «M», os dígitos do ano piscarão. Em seguida, premir "+" ou "-" para configurar o ano. (Prima prolongadamente «+» ou «-» para alterar rapidamente o número).
3. Prima novamente o botão «M», os dígitos do dia piscarão. Em seguida, prima «+» ou «-» para definir o dia (prima sem soltar «+» ou «-» para alterar rapidamente o número).
4. Prima novamente o botão «M», os dígitos do mês piscarão. Em seguida, prima «+» ou «-» para definir o mês (prima sem soltar «+» ou «-» para alterar rapidamente o número).
5. Prima novamente o botão «M», os dígitos da hora piscarão. Em seguida, prima «+» ou «-» para definir a hora (prima sem soltar «+» ou «-» para alterar rapidamente o número).
6. Prima novamente o botão «M», os dígitos dos números piscarão. Prima os botões «+» ou «-» para ajustar os minutos (Prima prolongadamente «+» ou «-» para alterar rapidamente o número).
7. Premir o botão «M» ou nenhuma operação durante 10 segundos permite sair do modo de ajuste da hora atual.

## CONFIGURAÇÃO DO ALARME

1. Prima brevemente «AL1» ou «AL2» para ativar ou desativar o despertador. Quando o despertador é ativado, o símbolo do despertador acende-se.
2. Prima o botão «AL1» ou «AL2» e mantenha-o premido durante 3 segundos para aceder ao modo de configuração do despertador. A ordem é a seguinte: "hora" - "minuto" - "seleção do modo de toque".
3. Ajuste o valor premindo «+» ou «-». Após a configuração, prima uma vez a tecla «AL1» ou «AL2» para confirmar e regressar ao modo de relógio.
4. O tempo de repetição predefinido do alarme é de 9 minutos.
5. Premir "+" ou "-" para selecionar o modo de toque ("rd" = despertar com rádio, "bu" = despertar com alarme), o rádio tocará continuamente no modo "rd"; no modo "bu", o despertador passará automaticamente para o modo STANDBY após 15 minutos.
6. Prima «+» ou «-» para selecionar a frequência de repetição (1-7 = aplica-se todos os dias, 1-5 = aplica-se aos dias úteis, 6-7 = aplica-se aos fins de semana).

## DESPERTADOR ATIVADO OU DESATIVADO

1. Depois de regular e ativar o despertador, o ecrã exibirá os ícones «AL1» e «AL2». Quando o despertador toca, os ícones correspondentes piscam. Prima uma vez a tecla «snooze» para silenciar o alarme, este desliga-se após 9 minutos de snooze. Depois toca novamente.
2. Para além de premir a tecla «snooze», se premir uma vez qualquer outra tecla, o despertador desliga-se e o ícone do alarme para de piscar até que a hora do alarme seja atingida no dia seguinte.

**Nota:** O alarme 1 toca ou está suspenso. Quando o alarme 2 começa a tocar, o padrão de toque baseia-se no alarme 2. O alarme 1 será reiniciado e não voltará a tocar até que a hora de alarme seja atingida no dia seguinte.

Se o rádio for selecionado como toque, a estação e o volume serão baseados na estação e no volume reproduzidos mais recentemente.

O rádio toca até ser parado premindo qualquer botão.

## OUVIR A RÁDIO FM

1. Gama de frequência de rádio: 88,8 MHz---108,0 MHz.
2. Premir brevemente «M» liga o rádio e o ecrã exhibe «ON» e a frequência. Quando o rádio estiver ligado, premir o botão «M» durante 2 segundos. O rádio FM procura e memoriza automaticamente as estações (até 70 estações) e termina na primeira quando a procura está concluída.
3. Quando o rádio estiver ligado, prima a tecla «+» ou «-» para selecionar a estação memorizada.
4. Quando o rádio está ligado, premir uma vez o botão «AL1 VOLUME -/AL2 VOLUME +» permite regular o volume. Prima e mantenha premido para aumentar ou diminuir rapidamente o volume. O aparelho regressa automaticamente ao modo de relógio se não for efetuada nenhuma operação durante 5 segundos. O volume está predefinido para L10, e o intervalo de volume situa-se entre 0 e 15 níveis.
5. Para mudar a estação de rádio guardada, quando o rádio estiver ligado, prima o botão «M» durante 2 segundos para procurar e memorizar automaticamente as estações. Isso substituirá todas as estações guardadas anteriormente.
6. Prima brevemente a tecla «snooze» para desligar o rádio.

## REGULAÇÃO DO MODO DE SUSPENSÃO

1. Em modo rádio, prima uma vez a tecla «M» para ativar o modo de suspensão. O ecrã exibe «SL» e o tempo de suspensão predefinido 05 («05» representa 5 minutos). Prima «M» continuamente para definir o tempo de suspensão entre 05, 15, 30, 45, 60, 75, 90 minutos ou «OFF».
2. Quando o tempo de suspensão programado é atingido, o rádio desliga-se automaticamente.

## REGULAÇÃO DA FUNÇÃO DO PROJETOR

1. Quando o aparelho estiver ligado, prima brevemente «projektor» para ativar a função de projeção e a lâmpada de projeção acender-se-á;
2. Uma vez ativada a projeção, prima prolongadamente a tecla «projektor» e o ecrã de projeção rodará 180 graus.

**Nota:** Quando o dispositivo é alimentado apenas por uma pilha de botão, todas as operações nas teclas são inválidas. O ecrã não é exibido, apenas as funções de memória e de tempo de percurso são salvaguardas.

## REGULAÇÃO DA LUMINOSIDADE DO ECRÃ

No modo de relógio, premir brevemente "snooze" para ajustar a luminosidade do ecrã. (ordem de luminosidade: Brilho elevado - Brilho médio - Brilho reduzido - Desligado).

**Nota:** A luminosidade do ecrã só pode ser regulada quando o rádio está desligado e não emite qualquer som.

## MODO NOTURNO

1. O modo noturno significa que o ecrã LED passa automaticamente para um estado de baixa luminosidade à noite.
2. No modo de relógio, premir brevemente "+" para alterar para o modo noturno. Premir "+" para alternar entre "OFF" e "ON" ("OFF" por defeito). Após ter entrado no modo, o dispositivo passa automaticamente para o modo de ecrã com pouca luz das 18h00 às 6h00 do dia seguinte, por predefinição.
3. Quando o modo noturno está ativado, prima «+» durante 3 segundos para definir livremente o intervalo horário do modo noturno. A sequência de regulação é a seguinte: «hora de início»--«minuto de início»--«hora de fim»--«minuto de fim». O ponto situado acima dos dois pontos acende-se quando a «hora de início» e o «minuto de início» são definidos, e o ponto situado abaixo dos dois pontos acende-se quando a «hora de fim» e o «minuto de fim» são definidos. Prima «+» durante 3 segundos para validar as horas e depois os minutos quando estiver a acertá-los.

## INDICAÇÃO DA TEMPERATURA E HUMIDADE

Após a ativação, a unidade de temperatura é definida para °C por predefinição. Prima a tecla «-» durante 3 segundos para passar da unidade de temperatura °C para °F.

- Intervalo de temperatura interior: 32 °F--122 °F (0 °C--50 °C).
- Intervalo de humidade interior: 20 %--95 %



## REPOR AS CONFIGURAÇÕES DE FÁBRICA

Depois de retirar a bateria e o adaptador de alimentação, pode repor os parâmetros de fábrica e reiniciar as funções.

## Aviso relativo às pilhas

Este produto contém uma ou várias pilhas.

- Utilize as pilhas corretamente para evitar qualquer ferimento ou um incêndio causado por uma fuga, um sobreaquecimento, uma explosão, uma erosão ou qualquer outro dano.
- Mantenha as pilhas novas e usadas fora do alcance das crianças ou de qualquer pessoa vulnerável. Se o compartimento das pilhas não fechar bem, deixar de utilizar o produto.
- Se o líquido de uma pilha alcalina entrar em contacto com a pele e/ou os olhos, lave-os imediatamente com água limpa e consulte um médico.
- Na ocorrência de uma fuga de líquido da pilha alcalina, limpe o líquido com um pano e substitua a pilha por uma nova.
- Não engolir a(s) pilha(s). Se a pilha tipo botão for engolida, pode provocar queimaduras internas graves em apenas 2 horas e causar morte. Se as pilhas forem engolidas, contacte imediatamente um centro de informação antivenenos e consulte um médico.
- Utilize pilhas AA Ni-MH, alcalinas ou de lítio.
- Não carregue estas pilhas. O carregamento de pilhas não recarregáveis provoca emissões de gás e/ou de calor que podem provocar explosões e/ou incêndios.
- Não utilize diferentes tipos de pilhas ou pilhas novas e antigas em simultâneo.
- Insira as pilhas de acordo com a polaridade (+ e -) correta.
- Não coloque em contacto os mesmos polos das pilhas.
- Retire rapidamente as pilhas gastas. Risco de explosão da pilha caso esta não seja corretamente substituída ou caso o aparelho não seja utilizado durante algum tempo.
- Substitua a pilha por um modelo idêntico ou equivalente.
- As pilhas (ou conjunto de pilhas ou baterias) não devem ser expostas a um calor excessivo, como raios de sol, um incêndio, etc.
- Não aqueça as pilhas e não as elimine no fogo ou na água.
- Não retire as pilhas com pinças metálicas e não utilize objetos metálicos, como a ponta de uma caneta ou pinça. Evite deformar, esmagar e perfurar as pilhas.
- Não desmonte as pilhas.
- Tape as extremidades das pilhas com fita adesiva para evitar explosões e a combustão ao eliminá-las.
- Pense no ambiente no momento de eliminar as pilhas
- Não elimine as pilhas com o lixo doméstico.
- No momento da eliminação das pilhas, respeite a regulamentação local em vigor em matéria de eliminação.

<p> <b>AVISO DA BATERIA</b></p> <p><b>MANTER FORA DO ALCANCE DAS CRIANÇAS</b> Engolir pode provocar queimaduras químicas, perfuração dos tecidos moles e morte. Podem ocorrer queimaduras graves no prazo de 2 horas após a ingestão. Consulte um médico imediatamente.</p>	
--	---



Risco de fogo ou de explosão se a bateria for substituída por um tipo incorreto. A eliminação de uma bateria num fogo ou num forno quente, a sua destruição mecânica ou corte poderá resultar numa explosão.

A presença de uma bateria num ambiente de temperatura extremamente alta poderá resultar numa explosão ou na fuga de líquidos ou gases inflamáveis.

Uma bateria sujeita a uma pressão de ar extremamente baixa poderá resultar numa explosão ou na fuga de líquidos ou gases inflamáveis.

A temperatura ambiente operacional máxima do produto situa-se entre 0°C e 40°C.

Antes de instalar ou utilizar o aparelho, consulte as informações elétricas e de segurança no compartimento inferior externo.

### **Características técnicas do aparelho**

<b>Tipo</b>	<b>Características</b>	<b>Tipo</b>	<b>Características</b>
Altifalante	0,5 W	Impedância da coluna	8Ω
Consumo de energia	0,78 W	Frequência FM	88,8-108 MHz
Potência de entrada	CC 5V, 1,5A	Dimensões	155 x 45 x 89 mm
Potência de saída	CC 5V, 1,0A		

**Num ambiente com descargas eletrostáticas, o aparelho poderá desligar-se.**

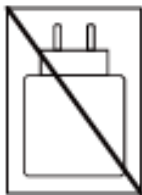
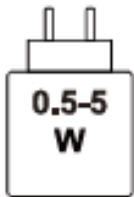

A potência do carregador deve estar entre os 0,5 Watts no mínimo (exigidos pelo equipamento de rádio) e os 5 Watts no máximo para atingir a velocidade máxima de carregamento.

## **Proteção do ambiente**



O seu produto foi concebido e fabricado com materiais e componentes de elevada qualidade, que podem ser reciclados e reutilizados. Importa chamar a atenção para os aspetos ambientais da eliminação das baterias.



Quando o símbolo do caixote do lixo com uma cruz estiver presente num produto, isso significa que o produto está abrangido pela Diretiva Europeia 2002/96/CE. Informe-se sobre o sistema local de recolha seletiva de produtos elétricos e eletrónicos. Aja em conformidade com as regras locais e não elimine os seus produtos antigos juntamente com o lixo doméstico. A eliminação deste produto ajuda a evitar potenciais consequências negativas para o meio ambiente e para a saúde humana.

## **Informações adicionais**

- THOMSON é uma marca da Talisman Brands, Inc. utilizada sob licença pela Bigben Interactive.
- Este produto é fabricado e vendido sob a responsabilidade da Bigben Interactive.
- THOMSON e o logótipo THOMSON são marcas comerciais exploradas sob licença pela Bigben Interactive – para mais informações: [www.thomson-brand.com](http://www.thomson-brand.com).
- Quaisquer outros produtos, serviços, denominações sociais, marcas, designações comerciais, nomes de produtos e logotipos referido no presente são da propriedade dos respetivos titulares.

## **Declaração de conformidade**

Pela presente, a Bigben Interactive declara que o equipamento radioelétrico do tipo CP202T está em conformidade com a diretiva 2014/53/UE. O texto completo da declaração UE de conformidade está disponível no seguinte endereço eletrónico: <https://www.bigbeninteractive.com/support/>

## Garantia

Este produto é garantido pela Bigben durante 2 anos a partir da data de compra, salvo nos países do Espaço Económico Europeu que ofereçam uma garantia de maior duração. Recomendamos que conserve o seu talão de compra para uma eventual reclamação. A garantia cobre as avarias devidas a a material defeituoso, a uma elemento em falta ou a um defeito de fabrico. Neste caso, contacte o apoio técnico. Para qualquer problema com um produto defeituoso, contacte o estabelecimento onde adquiriu o produto, munido do seu talão. A garantia não cobre problemas de utilização não conforme.

## **SUPORTE**

Para qualquer problema técnico, contacte [support@bigben.fr](mailto:support@bigben.fr). A nossa Equipa de Apoio também está disponível por chat através de [www.bigben-interactive.co.uk/support/](http://www.bigben-interactive.co.uk/support/), de segunda a sexta-feira, das 9h00 às 18h00 (GMT+1).

Made in China

Fabricado por BIGBEN INTERACTIVE SA  
396-466, Rue de la Voyette CRT2  
59273 FRETIN - França  
[www.bigben.eu](http://www.bigben.eu)



### **Fabricant : Bigben Interactive FRANCE**

396-466, rue de la Voyette - CRT2  
59273 Fretin, France

### **Vertrieben von Bigben Interactive DEUTSCHLAND GmbH**

Walter Gropius Str. 28, 50126 Bergheim, Deutschland  
**Distribuí par Bigben Interactive Belgium s.a./n.v.**  
Boulevard d'Angleterre 2 / Bte 4  
1420 Braine l'Alleud

### **Gedistribueerd door Bigben Interactive NEDERLAND b.v.**

's-Gravelandseweg 80, 1217 EW Hilversum, Nederland

### **Distribuido por Lineas Omenex Metronic S.L.**

Pol. Ind. Can Salvatella - Avda. Arraona 54-56  
08210 Barberà del Vallès (BCN) - España

### **Distribuito da Metronic Italia s.r.l**

via Marconi 31, 20071 Vermezzo con Zelo (MI), Italia

### **HOTLINE**

**FRANCE**, du lundi au vendredi (sauf jours fériés)

9h-12h / 14h-17h : 02 47 34 63 38

9h-18h : [www.bigben.fr/support](http://www.bigben.fr/support) (Chatbot)

ou [support@bigben.fr](mailto:support@bigben.fr)

**DEUTSCHLAND**, Montag bis Freitag von

09:00 bis 18:00 Uhr (außer an Feiertagen)

Tel.: 02271-9047997

Mail: [support@bigben-interactive.de](mailto:support@bigben-interactive.de)

**BELGIQUE**, [customerservice@bigben-interactive.be](mailto:customerservice@bigben-interactive.be)

**NEDERLAND**, [customerservice@bigben-interactive.nl](mailto:customerservice@bigben-interactive.nl)

**ESPAÑA / PORTUGAL**, [soporte@metronic.com](mailto:soporte@metronic.com)

Tel.: +34 93 713 26 25

**ITALIA**, [tecnico@metronic.com](mailto:tecnico@metronic.com) - Tel.: 02 94 94 36 91

**OTHERS**, from monday to friday (except on public holidays)

9.00 am - 6.00 pm: [www.bigben.fr/support](http://www.bigben.fr/support) (Chatbot)

or [support@bigben.fr](mailto:support@bigben.fr)

**FABRIQUÉ EN CHINE / MADE IN CHINA**

**[www.bigben.eu](http://www.bigben.eu)**

# THOMSON

DE

CP202T

**WECKER MIT UKW-RADIO,  
PROJEKTION UND  
TEMPERATURANZEIGE**



## **BEDIENUNGSANLEITUNG**

LESEN SIE DIESE ANLEITUNG BITTE VOR GEBRAUCH  
DES GERÄTS SORGFÄLTIG DURCH UND BEWAHREN SIE SIE  
ZUR SPÄTEREN EINSICHTNAHME AUF.

Erste Schritte	62	Technische Daten des Geräts	70
Warnungen und Sicherheitshinweise	62	Umweltschutz	71
Verpackungsinhalt	64	Weitere Informationen	71
Beschreibung der Teile	65	Konformitätserklärung	71
Bedienung	66	Garantie	72
Warnhinweis zu den Batterien	69		

## **Erste Schritte**

- Nehmen Sie das Gerät aus der Verpackung.
- Entfernen Sie alle Verpackungsmaterialien von dem Produkt.
- Verstauen Sie die Verpackungsmaterialien in dem Karton oder entsorgen Sie sie sicher gemäß den auf der Verpackung angegebenen Anweisungen zur Abfalltrennung.

## **Warnungen und Sicherheitshinweise**

Es ist wichtig, dass Sie vor dem Gebrauch des Geräts alle Anweisungen gelesen und verstanden haben. Bei Schäden, die durch Nichtbeachtung der Anleitung entstehen, entfällt der Garantieanspruch.



1. Entfernen Sie niemals das Gehäuse des Geräts.
2. Stellen Sie dieses Gerät niemals auf andere elektrische Geräte.
3. Schützen Sie das Netzkabel so, dass niemand darauf treten kann oder es eingeklemmt wird, insbesondere an den Steckern, Steckdosen und an der Stelle, an der das Gerät aus der Steckdose kommt. Überprüfen Sie, ob die Netzspannung der auf dem Schild auf der Rückseite des Geräts angegebenen Spannung entspricht. Ziehen Sie beim Trennen des Netzsteckers immer den Stecker aus der Steckdose. Ziehen Sie niemals am Kabel selbst. Vergewissern Sie sich vor dem Anschließen des Netzsteckers, dass alle anderen Anschlüsse hergestellt wurden.
4. Verwenden Sie ausschließlich vom Hersteller empfohlene Geräte/Zubehörteile.
5. Lassen Sie alle Reparaturen von entsprechend qualifiziertem Fachpersonal durchführen. Eine Reparatur ist erforderlich, wenn das Gerät in irgendeiner Weise beschädigt wurde, insbesondere:
  - wenn das Stromkabel beschädigt ist;
  - wenn Flüssigkeiten in das Gerät eingedrungen sind oder wenn Gegenstände in das Gerät eingeführt wurden;
  - wenn das Gerät Regen oder Feuchtigkeit ausgesetzt wurde;
  - wenn das Gerät nicht ordnungsgemäß funktioniert;
  - oder wenn das Gerät heruntergefallen ist oder einen Stoß erlitten hat.
6. Das Typenschild befindet sich auf der Unterseite des Geräts.
7. Blockieren Sie niemals die Lüftungsöffnungen.
8. Achten Sie darauf, dass genügend Freiraum für die Belüftung vorhanden ist. Stellen Sie das Produkt auf eine stabile Oberfläche.

9. Das Gerät muss in temperierter Umgebung benutzt werden. Vor direkter Sonneneinstrahlung, offenen Flammen oder Hitze schützen. Auf ausreichenden Abstand zu Heizungen, Öfen oder anderen Geräten (einschließlich Verstärkern), die Wärme erzeugen, achten. Das Gerät nicht in der Nähe von Wärmequellen installieren.
10. Die Batterien (Akkublock oder eingelegte Batterien) vor übermäßiger Hitze wie z. B. Sonnenlicht, Feuer usw. schützen.
11. Vor der Reinigung des Geräts immer den Netzstecker ziehen. Keine Teile dieses Geräts schmieren. Das Gerät mit einem weichen Tuch reinigen. Verwenden Sie keine Scheuermittel oder aggressiven Reinigungsmittel.
12. Vergewissern Sie sich, dass Stromkabel, Stecker oder Adapter stets ungehindert zugänglich sind, damit das Gerät bei Bedarf jederzeit von der Netzsteckdose getrennt werden kann.
13. Das Gerät nicht in der Nähe von Wasserstellen benutzen. Das Gerät vor Tropf- und Spritzwasser schützen. Benutzen Sie das Gerät nicht in einer feuchten oder nassen Umgebung.
14. Bei Gewitter oder bei längerer Nichtbenutzung den Netzstecker des Geräts ziehen.
15. Dieses Gerät darf von Kindern ab 8 Jahren und Personen mit eingeschränkten physischen, sensorischen oder geistigen Fähigkeiten oder ohne ausreichende Kenntnisse oder Erfahrung nur unter der Voraussetzung benutzt werden, dass sie beaufsichtigt werden oder in die sichere Bedienung des Geräts eingewiesen wurden und dass sie die damit verbundenen Gefahren verstehen. Kinder dürfen weder mit dem Gerät noch mit dem Kabel spielen (Strangulierungsgefahr). Die Reinigung und Wartung darf nicht durch unbeaufsichtigte Kinder erfolgen.
16. Dieses Gerät darf nur mit der auf der Kennzeichnung am Gerät angegebenen Schutzkleinspannung betrieben werden.
17. Die Batterie muss vor der Entsorgung aus dem Gerät entfernt werden. Vor dem Entfernen der Batterie das Gerät von der Stromversorgung trennen.



Das Blitzsymbol in einem gleichseitigen Dreieck weist den Benutzer auf das Vorliegen einer gefährlichen, nicht isolierten Spannung im Inneren des Geräts hin, die eine Stromschlaggefahr darstellen kann.



Das Ausrufezeichen in einem Dreieck weist den Benutzer auf wichtige Sicherheitshinweise für den Betrieb oder die Wartung (Reparatur) in der dem Gerät beiliegenden Bedienungsanleitung hin.

Schutzklasse II	
Gleichstrom	
Wechselstrom	
Ausschließlich für den Gebrauch im Innenraum	

## **Verpackungsinhalt**

Prüfen und identifizieren Sie den Verpackungsinhalt:

- Wecker mit UKW-Radio, Projektion und Temperaturanzeige
- 1 Netzadapter
- 1 USB-A auf USB-C Ladekabel
- Bedienungsanleitung

**Hinweis:** Die Temperatur kann variieren, wenn Sie Ihr Smartphone über den USB-C-Anschluss auf der Vorderseite aufladen.

**Beschreibung der Teile**

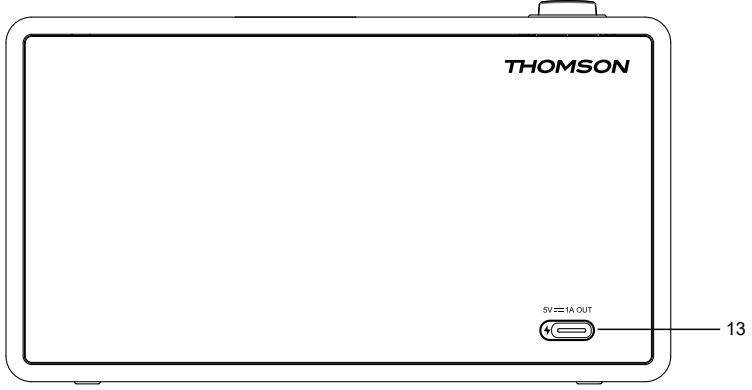
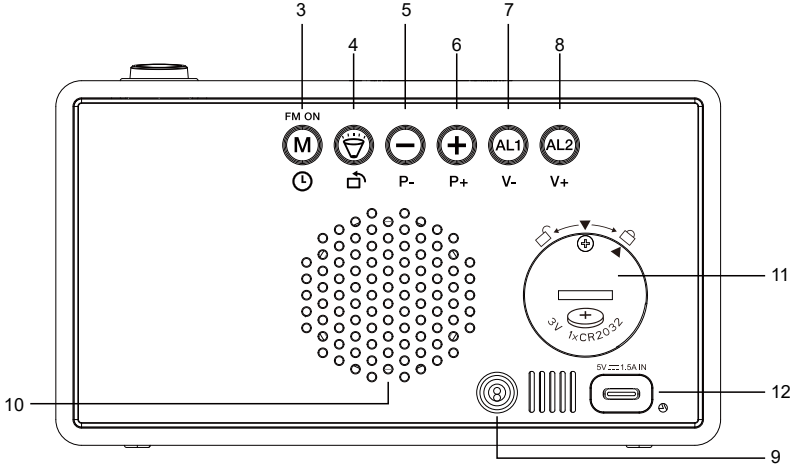
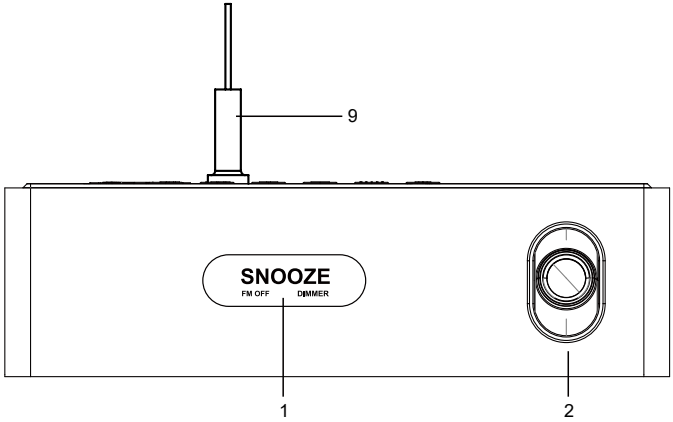

1. **SNOOZE-Touch-Taste:** Snooze, automatischer Dimmer, Deaktivierung des UKW-Radios
2. Uhr mit einstellbarer Projektion
3. **Taste M:** Taste zum Einschalten des UKW-Radios, Taste für automatischen UKW-Sendersuchlauf, Zeiteinstellung, Einstellung der Schlafzeit
4. **Ein-/Ausschalten der Uhr-Projektion,** Einstellen der Richtung der Uhr-Projektion
5. **Taste -:** Verringerung des Werts. Datum anzeigen, lange drücken, um die Temperatur von Celsius auf Fahrenheit zu ändern.
6. **Taste +:** Erhöhung des Werts, Einstellung der Helligkeit der Nachtanzeige
7. **Taste AL1:** Aktivierung / Deaktivierung von Alarm 1, Einstellung von Alarm 1, Verringerung der Lautstärke
8. **Taste AL2:** Aktivierung / Deaktivierung von Alarm 2, Einstellung von Alarm 2, Erhöhung der Lautstärke
9. Pigtail-Antenne und Temperatursensor
10. Lautsprecher
11. Fach für Backup-Batterie (CR2032)
12. USB-C-Eingangsschnittstelle
13. USB-C-Ausgangsport (5 V/1 A)

## **Bedienung**

- Backup-Batterie ist beim Kauf bereits eingelegt. Entfernen Sie den Isolierstreifen, um das Gerät zu aktivieren.
- Die Schutzfolie vom Display entfernen.
- Verbinden Sie den USB-C-Stecker mit dem Gerät und anschließend den USB-A-Stecker mit dem mitgelieferten Netzteil. Stecken Sie das Netzteil schließlich in die Steckdose.
- Sobald das Gerät an die Stromversorgung angeschlossen ist, leuchtet die LED-Anzeige.

## **EINSTELLUNG DER UHRZEIT**

1. Drücken Sie die Taste „M“ 3 Sekunden lang, auf dem Bildschirm wird 24H angezeigt und blinkt. Drücken Sie die Taste „+“ oder „-“, um das 12-Stunden- oder 24-Stunden-Format auszuwählen.
2. Drücken Sie die Taste „M“ erneut, die Jahreszahlen blinken. Drücken Sie dann „+“ oder „-“, um das Jahr einzustellen. (Halten Sie „+“ oder „-“ gedrückt, um die Zahl schnell zu ändern).
3. Drücken Sie die Taste „M“ erneut, die Tageszahlen blinken. Drücken Sie dann „+“ oder „-“, um das Datum einzustellen (halten Sie „+“ oder „-“ gedrückt, um die Zahl schnell zu ändern).
4. Drücken Sie die Taste „M“ erneut, die Monatszahlen blinken. Drücken Sie dann „+“ oder „-“, um den Monat einzustellen (halten Sie „+“ oder „-“ gedrückt, um die Zahl schnell zu ändern).
5. Drücken Sie die Taste „M“ erneut, die Stundenzahlen blinken. Drücken Sie dann „+“ oder „-“, um die Stunde einzustellen (halten Sie „+“ oder „-“ gedrückt, um die Zahl schnell zu ändern).
6. Drücken Sie die Taste „M“ erneut, die Minutenzahlen blinken. Drücken Sie die Tasten „+“ oder „-“, um die Minuten einzustellen (Halten Sie „+“ oder „-“ gedrückt, um die Zahl schnell zu ändern).

7. Wenn Sie die Taste „M“ länger gedrückt halten oder 10 Sekunden lang keine Bedienung vornehmen, wird der Modus zum Einstellen der aktuellen Uhrzeit beendet.

## **EINSTELLEN DES ALARMS**

1. Drücken Sie kurz „AL1“ oder „AL2“, um den Wecker ein- oder auszuschalten. Nachdem Sie den Wecker eingeschaltet haben, leuchtet das Weckersymbol.
2. Drücken Sie die Taste „AL1“ oder „AL2“ und halten Sie sie 3 Sekunden lang gedrückt, um in den Modus zum Einstellen des Weckers zu gelangen. Die Reihenfolge ist wie folgt: „Stunde“ – ‚Minute‘ – ‚Klingelmodusauswahl‘.
3. Stellen Sie den Wert durch Drücken von „+“ oder „-“ ein. Drücken Sie nach der Einstellung einmal die Taste „AL1“ oder „AL2“, um zu bestätigen und zum Uhrenmodus zurückzukehren.
4. Die standardmäßige Alarmwiederholungszeit beträgt 9 Minuten.
5. Drücken Sie „+“ oder „-“, um den Klingelmodus auszuwählen („rd“ = Wecken mit Radio, „bu“ = Wecken mit Summer). Im Modus ‚rd‘ wird das Radio kontinuierlich wiedergegeben. Im Modus „bu“ schaltet der Wecker nach 15 Minuten automatisch in den STANDBY-Modus.
6. Drücken Sie „+“ oder „-“, um die Wiederholungsfrequenz zu wählen (1-7 = täglich, 1-5 = an Wochentagen, 6-7 = an Wochenenden).

## **WECKER AUS ODER EIN**

1. Nachdem Sie den Wecker gestellt und eingeschaltet haben, werden die Symbole „AL1“ und „AL2“ auf dem Display angezeigt. Wenn der Wecker klingelt, blinken die entsprechenden Symbole. Drücken Sie einmal die Snooze-Taste, der Alarm wird stummgeschaltet und ertönt nach 9 Minuten Snooze-Zeit. Dann ertönt er erneut.
2. Zusätzlich zum Drücken der „Snooze“-Taste schaltet das einmalige Drücken einer beliebigen anderen Taste den Wecker aus und das Weckersymbol hört auf zu blinken, bis die Weckzeit am nächsten Tag wieder erreicht ist.

**Hinweis:** Alarm 1 ertönt oder ist im Schlafmodus. Wenn Alarm 2 ertönt, entspricht der Weckton Alarm 2. Alarm 1 wird zurückgesetzt und ertönt nicht mehr, bis die Weckzeit am nächsten Tag wieder erreicht ist.

Wenn das Radio als Weckton ausgewählt ist, entsprechen Sender und Lautstärke dem zuletzt gehörten Sender und der zuletzt gehörten Lautstärke.

Das Radio läuft so lange, bis es durch Drücken einer beliebigen Taste ausgeschaltet wird.

## **UKW-RADIO HÖREN**

1. Radiofrequenzbereich: 88,8 MHz---108,0 MHz.
2. Ein kurzes Betätigen der Taste „M“ schaltet das Radio ein und auf dem Display werden „ON“ und die Frequenz angezeigt. Halten Sie bei eingeschaltetem Radio die Taste „M“ 2 Sekunden lang gedrückt. Das UKW-Radio sucht automatisch nach Sendern und speichert diese (bis zu 70 Sender). Nach Abschluss der Suche wird der erste Sender wiedergegeben.
3. Wenn das Radio eingeschaltet ist, drücken Sie die Taste „+“ oder „-“, um den gespeicherten Sender auszuwählen.
4. Wenn das Radio eingeschaltet ist, kann die Lautstärke durch einmaliges Drücken der Taste „AL1 VOLUME -/AL2 VOLUME +“ eingestellt werden. Halten Sie die Taste gedrückt, um die Lautstärke schnell zu erhöhen oder zu verringern. Wenn 5 Sekunden lang keine Bedienung erfolgt, kehrt das Gerät automatisch in den Uhrenmodus zurück.

Die Lautstärke ist standardmäßig auf L10 eingestellt, der Lautstärkebereich umfasst die Stufen 0 bis 15.

5. Um den gespeicherten Radiosender zu ändern, drücken Sie bei eingeschaltetem Radio die Taste „M“ und halten Sie sie 2 Sekunden lang gedrückt, um automatisch nach Sendern zu suchen und die neuen Sender zu speichern. Dadurch werden alle zuvor gespeicherten Sender ersetzt.
6. Drücken Sie kurz die Taste „Snooze“, um das Radio auszuschalten.

### **EINSTELLEN DES SCHLAFMODUS**

1. Drücken Sie im Radiomodus einmal die Taste „M“, um den Schlafmodus zu aktivieren. Auf dem Display wird „SL“ und die voreingestellte Schlafzeit 05 angezeigt („05“ steht für 5 Minuten). Drücken Sie wiederholt auf „M“, um die Schlafzeit zwischen 05, 15, 30, 45, 60, 75, 90 Minuten oder „AUS“ einzustellen.
2. Wenn die eingestellte Schlafzeit erreicht ist, schaltet sich das Radio automatisch aus.

### **EINSTELLEN DER PROJEKTIONSFUNKTION**

1. Drücken Sie bei eingeschaltetem Gerät kurz auf „Projector“, um die Projektionsfunktion zu aktivieren, die Projektionslampe wird eingeschaltet;
2. Wenn Sie die Projektion aktiviert haben, drücken Sie lange auf die Taste „Projector“ und die Projektionsfläche dreht sich um 180 Grad.

**Hinweis:** Wenn das Gerät nur mit einer Knopfzelle betrieben wird, sind nicht alle Tastenfunktionen möglich. Das Display wird nicht angezeigt, nur die Speicherfunktionen und die Ausführungszeit werden gespeichert.

### **EINSTELLEN DER HELLIGKEIT DER ANZEIGE**

Im Uhrmodus drücken Sie kurz „Snooze“, um die Bildschirmhelligkeit anzupassen. (Helligkeitsreihenfolge: Hohe Helligkeit – Mittlere Helligkeit – Niedrige Helligkeit – Aus).

**Hinweis:** Die Helligkeit des Bildschirms kann nur eingestellt werden, wenn das Radio ausgeschaltet ist und kein Ton erklingt.

### **NACHTMODUS**

1. Im Nachtmodus wechselt die LED- Anzeige nachts automatisch in einen Zustand mit geringer Helligkeit.
2. Im Uhrmodus drücken Sie kurz „+“, um in den Nachtmodus zu wechseln. Drücken Sie „+“, um zwischen „AUS“ und ‚EIN‘ zu wechseln (Standard ist „AUS“). Nach dem Aufrufen des Nachtmodus wird das Gerät automatisch von 18:00 Uhr bis 6:00 Uhr des folgenden Tages in den Anzeigemodus mit geringer Helligkeit als Standardeinstellung umgeschaltet.
3. Wenn der Nachtmodus aktiviert ist, halten Sie „+“ 3 Sekunden lang gedrückt, um das Zeitfenster für den Nachtmodus nach Belieben einzustellen. Die Reihenfolge der Einstellungen ist wie folgt: „Startstunde“ -- „Startminute“ -- „Endstunde“ -- „Endminute“. Der Punkt über dem Doppelpunkt leuchtet auf, wenn „Startstunde“ und „Startminute“ eingestellt sind, und der Punkt unter dem Doppelpunkt leuchtet auf, wenn „Endstunde“ und „Endminute“ eingestellt sind. Halten Sie „+“ 3 Sekunden lang gedrückt, um bei der Einstellung die Stunden und dann die Minuten zu bestätigen.

### **ANZEIGE VON TEMPERATUR UND LUFTFEUCHTIGKEIT**

Nach dem Einschalten ist die Temperatureinheit standardmäßig auf °C eingestellt. Halten Sie die Taste „-“ 3 Sekunden lang gedrückt, um zwischen der Temperatureinheit °C und °F zu wechseln.

- Bereich der Innentemperatur: 32 °F--122 °F (0 °C--50 °C).
- Bereich der Innenluftfeuchtigkeit: 20 %--95 %



## **AUF WERKSEINSTELLUNGEN ZURÜCKSETZEN**

Nachdem Sie die Batterie und den Netzadapter entfernt haben, können Sie die Werkseinstellungen wiederherstellen und die Funktionen zurücksetzen.

## **Warnhinweis zu den Batterien**

Dieses Produkt enthält eine oder mehrere Batterie(n).

- Verwenden Sie die Batterien ordnungsgemäß, um Verletzungen oder Brände durch Auslaufen, Überhitzung, Explosion, Erosion oder andere Schäden zu vermeiden.
- Lagern und bewahren Sie neue und gebrauchte Batterien außerhalb der Reichweite von Kindern oder anderen gefährdeten Personen auf. Wenn sich das Batteriefach nicht richtig schließen lässt, verwenden Sie das Produkt nicht mehr.
- Wenn die Flüssigkeit einer Alkalibatterie mit der Haut und/oder den Augen in Berührung kommt, sofort mit klarem Wasser aus-/abspülen und einen Arzt aufsuchen.
- Wenn Alkalibatterieflüssigkeit ausläuft, wischen Sie die Flüssigkeit mit einem Tuch ab und ersetzen die Batterie durch eine neue.
- Die Batterie(n) nicht verschlucken. Wenn eine Batterie verschluckt wird, kann sie in nur 2 Stunden schwere innere Verbrennungen und den Tod verursachen. Wenn die Batterien verschluckt werden, wenden Sie sich unverzüglich an eine Giftnotrufzentrale und suchen Sie einen Arzt auf.
- Nur AA-Ni-MH-, Alkali- oder Lithium-Batterien verwenden.
- Laden Sie diese Batterien nicht auf. Beim Laden von nicht wiederaufladbaren Batterien werden Gase und/oder Wärme freigesetzt, die zu Explosionen und/oder Bränden führen können.
- Keine unterschiedlichen Batterietypen oder neue und alte Batterien gleichzeitig verwenden.
- Achten Sie beim Einlegen der Batterien auf die richtige Polarität (+ und -).
- Gleiche Batteriepole nicht miteinander in Kontakt bringen.
- Entladene Batterien umgehend entfernen. Die Batterie kann explodieren, wenn sie nicht ordnungsgemäß ausgetauscht wird oder wenn das Gerät längere Zeit nicht benutzt wird.
- Die Batterie mit dem gleichen oder einem gleichwertigen Modell ersetzen.
- Die Batterien (bzw. den Batteriesatz oder Akku) vor übermäßiger Hitze wie Sonnenlicht, Feuer usw. schützen.
- Batterien nicht erhitzen und nicht in Feuer oder Wasser werfen.
- Die Batterien nicht mit Metallklammern entfernen und keine Metallgegenstände wie Stiftspitzen oder Klemmen verwenden. Die Batterien nicht verformen, zerdrücken oder durchlöchern.
- Nehmen Sie Batterien nicht auseinander.
- Bei der Entsorgung die Enden der Batterien mit Klebeband abkleben, um Explosionen und Verbrennungen zu vermeiden.
- Entsorgen Sie die Batterien auf umweltfreundliche Weise
- Batterien nicht im normalen Hausmüll entsorgen.
- Achten Sie bei der Entsorgung von Batterien darauf, die örtlichen Entsorgungsvorschriften einzuhalten.

 <b>BATTERIEWARNUNG</b>	
<b>AUSSERHALB DER REICHWEITE VON KINDERN AUFBEWAHREN</b> Verschlucken kann zu Verätzungen, Perforation von Weichgewebe und zum Tod führen. Schwere Verätzungen können innerhalb von 2 Stunden nach Verschlucken auftreten. Suchen Sie unverzüglich einen Arzt auf.	



Es besteht Brand- oder Explosionsgefahr, wenn die Batterie durch einen falschen Batterietyp ersetzt wird. Die Entsorgung einer Batterie im Feuer oder in einem heißen Ofen bzw. das mechanische Zerquetschen oder Zerteilen einer Batterie kann zur Explosion führen.

Der Verbleib einer Batterie in einer Umgebung mit extrem hohen Temperaturen kann zur Explosion bzw. zum Austreten von entzündlichen Flüssigkeiten oder Gasen führen.

Batterien, die einem extrem niedrigen Luftdruck ausgesetzt werden können explodieren oder es kann zum Austreten von entzündlichen Flüssigkeiten oder Gasen kommen.

Die maximale Betriebsumgebungstemperatur des Produkts beträgt 40°C.

Bitte beachten Sie vor der Installation und Inbetriebnahme die Informationen zur Elektrik und die Sicherheitsinformationen auf der Unterseite des Gehäuses.

### Technische Daten des Geräts

Typ	Eigenschaften	Typ	Eigenschaften
Lautsprecher	0,5 W	Lautsprecherimpedanz	8 Ω
Energieverbrauch	0,78 W	FM-Frequenz	88,8 - 108 MHz
Eingangsleistung	DC 5 V, 1,5A	Abmessungen	155 x 45 x 89 mm
Ausgangsleistung	DC 5 V, 1,0A		

**In einer Umgebung mit elektrostatischen Entladungen kann sich das Gerät ausschalten.**

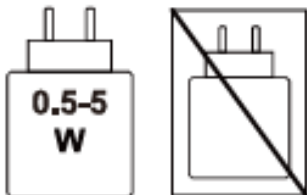

Die vom Ladegerät gelieferte Leistung muss zwischen mindestens 0,5 Watt (für das Funkgerät erforderlich) und maximal 5 W liegen, um eine optimale Ladegeschwindigkeit zu gewährleisten.

## Umweltschutz



Das Produkt wurde mit qualitativ hochwertigen Werkstoffen und Komponenten konzipiert und hergestellt, die recycelt und wiederverwendet werden können.

Bei der Entsorgung der Batterien auf den Umweltschutz achten.



Das Symbol einer durchgestrichenen Mülltonne auf Rädern auf einem Produkt bedeutet, dass das Produkt der europäischen Richtlinie 2002/96/EG unterliegt. Bitte informieren Sie sich über örtlichen Abfallannahmestellen, an denen elektrische und elektronische Altgeräte einer getrennten Sammlung zugeführt werden. Bitte beachten Sie die örtlichen Vorschriften und entsorgen Sie Ihre Altgeräte nicht über den Hausmüll. Mit der ordnungsgemäßen Entsorgung dieses Produkts tragen Sie dazu bei, mögliche negative Folgen für die Umwelt und die menschliche Gesundheit zu vermeiden.

## Weitere Informationen

- THOMSON ist eine Marke von Talisman Brands, Inc. und wird unter der Lizenz von Bigben Interactive genutzt.
- Dieses Produkt wird im Auftrag von Bigben Interactive hergestellt und verkauft.
- THOMSON und das THOMSON-Logo sind Marken, die unter der Lizenz von BIGBEN INTERACTIVE verwendet werden –
- Alle anderen Produkte, Dienstleistungen, Firmennamen, Marken, Handelsnamen, Produktnamen und Logos, auf die hier verwiesen wird, sind das Eigentum ihrer jeweiligen Inhaber.

## Konformitätserklärung

Hiermit erklärt Bigben Interactive, dass die Funkanlage des Typs CP202T der Richtlinie 2014/53/EU entspricht. Der vollständige Text der EU-Konformitätserklärung kann unter der folgenden Internetadresse eingesehen werden: <https://www.bigben-interactive.de/support/>

## Garantie

Für dieses Produkt gewährt Bigben eine Garantie von 2 Jahren ab Kaufdatum, außer in den Ländern des Europäischen Wirtschaftsraums, in denen eine längere Garantiezeit gewährt wird. Wir empfehlen Ihnen, Ihren Kassenbeleg für eventuelle Reklamationen aufzubewahren. Die Garantie gilt für Mängel, die auf defektes Material, fehlende Teile oder Herstellungsfehler zurückzuführen sind. Wenden Sie sich in diesem Fall bitte an unseren technischen Support. Bei Problemen mit einem defekten Produkt wenden Sie sich bitte mit Ihrem Kassenbeleg an das Geschäft oder den Händler, bei dem Sie das Produkt erworben haben. Die Garantie gilt nicht für Defekte, die auf unsachgemäßen Gebrauch zurückzuführen sind.

## **HILFE**

Bei technischen Problemen wenden Sie sich bitte an [support@bigben-interactive.de](mailto:support@bigben-interactive.de). Unser Support-Team steht Ihnen außerdem montags bis freitags von 9:00 bis 18:00 Uhr (GMT+1) per Chat unter [www.bigben-interactive.co.uk/support/](http://www.bigben-interactive.co.uk/support/) zur Verfügung.

Made in China

Hergestellt durch BIGBEN INTERACTIVE SA

396-466, Rue de la Voyette CRT2

59273 FRETIN - Frankreich

[www.bigben.eu](http://www.bigben.eu)

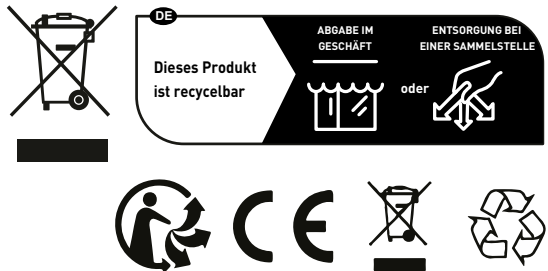

### **Fabricant : Bigben Interactive FRANCE**

396-466, rue de la Voyette - CRT2

59273 Fretin, France

### **Vertrieben von Bigben Interactive DEUTSCHLAND GmbH**

Walter Gropius Str. 28, 50126 Bergheim, Deutschland

### **Distribué par Bigben Interactive Belgium s.a./n.v.**

Boulevard d'Angleterre 2 / Bte 4

1420 Braine l'Alleud

### **Gedistribueerd door Bigben Interactive NEDERLAND b.v.**

's-Gravelandseweg 80, 1217 EW Hilversum, Nederland

### **Distribuido por Lineas Omenex Metronic S.L.**

Pol. Ind. Can Salvatella - Avda. Arraona 54-56

08210 Barberà del Vallès (BCN) - España

### **Distribuito da Metronic Italia s.r.l**

via Marconi 31, 20071 Vermezzo con Zelo (MI), Italia

### **HOTLINE**

**FRANCE**, du lundi au vendredi (sauf jours fériés)

9h-12h / 14h-17h : 02 47 34 63 38

9h-18h : [www.bigben.fr/support](http://www.bigben.fr/support) (Chatbot)

ou [support@bigben.fr](mailto:support@bigben.fr)

**DEUTSCHLAND**, Montag bis Freitag von

09:00 bis 18:00 Uhr (außer an Feiertagen)

Tel.: 02271-9047997

Mail: [support@bigben-interactive.de](mailto:support@bigben-interactive.de)

**BELGIQUE**, [customerservice@bigben-interactive.be](mailto:customerservice@bigben-interactive.be)

**NEDERLAND**, [customerservice@bigben-interactive.nl](mailto:customerservice@bigben-interactive.nl)

**ESPAÑA / PORTUGAL**, [soporte@metronic.com](mailto:soporte@metronic.com)

Tel.: +34 93 713 26 25

**ITALIA**, [tecnico@metronic.com](mailto:tecnico@metronic.com) - Tel.: 02 94 94 36 91

**OTHERS**, from monday to friday (except on public holidays)

9.00 am - 6.00 pm: [www.bigben.fr/support](http://www.bigben.fr/support) (Chatbot)

or [support@bigben.fr](mailto:support@bigben.fr)

**FABRIQUÉ EN CHINE / MADE IN CHINA**

**[www.bigben.eu](http://www.bigben.eu)**

# THOMSON

NL

CP202T

## WEKKER MET FM, PROJECTOR EN TEMPERATUUR



## GEBRUIKSAANWIJZING

ALVORENS DIT APPARAAT TE GEBRUIKEN,  
LEES DEZE INSTRUCTIES AANDACHTIG DOOR EN BEWAAR  
DEZE VOOR TOEKOMSTIGE RAADPLEGING.

Om te beginnen	74	Technische kenmerken van het toestel	82
Waarschuwingen en veiligheidsinstructies	74	Bescherming van het milieu	83
Inhoud van de doos	76	Aanvullende informatie	83
Omschrijving van de onderdelen	77	Conformiteitsverklaring	83
Gebruik	78	Garantie	84
Waarschuwing betreffende de batterijen	81		

## **Om te beginnen**

- Haal het apparaat uit de doos.
- Haal alle verpakkingsmaterialen van het product.
- Doe de verpakkingsmaterialen in de doos of gooi deze veilig weg met inachtneming van de aanbevelingen voor afvalsortering op de verpakking van het apparaat.

## **Waarschuwingen en veiligheidsinstructies**

U dient alle instructies doorgelezen en begrepen te hebben voordat u dit apparaat gebruikt. In geval van schade als gevolg van het niet naleven van de instructies, zal de garantie niet van toepassing zijn.



1. De behuizing van dit apparaat nooit verwijderen.
2. Dit apparaat nooit op een ander elektronisch toestel plaatsen.
3. Het snoer zodanig beschermen dat het niet klem kan komen te zitten en dat men er niet op kan trappen, met name de stekker, het stopcontact en de uitgang van het apparaat. Zorg ervoor dat de spanning overeenkomt met de spanning vermeld op het typeplaatje op de achterkant van het apparaat. Wanneer u de stekker uit het stopcontact haalt, trek altijd aan de stekker zelf. nooit aan het snoer om de stekker uit het stopcontact te halen. Zorg ervoor dat u alle andere aansluitingen hebt gedaan voordat u de stekker in het stopcontact stopt.
4. Gebruik alleen installaties/accessoires die door de fabrikant aanbevolen worden.
5. Vertrouw reparaties van het apparaat alleen toe aan gekwalificeerde reparateurs. Het apparaat moet gerepareerd worden als het op een of andere manier beschadigd is, met name:
  - als het snoer beschadigd is;
  - als een vloeistof op het apparaat geknoeid is of een voorwerp in het apparaat gestoken is;
  - als het apparaat werd blootgesteld aan regen of vocht;
  - als het apparaat niet goed werkt;
  - of als het apparaat gevallen of gestoten is.
6. Het typeplaatje bevindt zich op de onderkant van het apparaat.
7. Blokkeer nooit de ventilatieopeningen.
8. Zorg ervoor dat er voldoende ruimte is rondom het apparaat voor een goede ventilatie. Plaats het product op een stabiel oppervlak.

9. Dit apparaat moet bij kamertemperatuur gebruikt worden, beschermd tegen direct zonlicht, open vuur of warmtebronnen, verwarmingsapparatuur, kachels en andere apparaten (met inbegrip van versterkers) die warmte produceren. Plaats dit apparaat niet in de buurt van warmtebronnen.
10. De batterijen (geïnstalleerde accu of batterijen) mogen niet worden blootgesteld aan extreme hitte, zoals zonnestralen, brand, enz.
11. Haal altijd de stekker uit het stopcontact alvorens het toestel te reinigen. Geen enkel onderdeel van dit apparaat smeren. Reinig het apparaat met een zachte doek. Gebruik geen schuurmiddelen of agressieve reinigingsmiddelen.
12. Zorg ervoor dat u altijd gemakkelijk bij het snoer, de stekker of de adapter kunt, zodat u het apparaat indien nodig kunt uittrekken.
13. Gebruik dit apparaat niet in de buurt van water. Zorg ervoor dat het niet in contact komt met druppels of spetters. Dit apparaat niet gebruiken in een vochtige of natte omgeving.
14. Het apparaat loskoppelen tijdens onweer of als u het langere tijd niet gebruikt.
15. Dit apparaat kan gebruikt worden door kinderen van 8 jaar en ouder en door personen die fysieke, zintuiglijke of mentale beperkingen hebben of gebrek aan ervaring of kennis hebben op voorwaarde dat ze het apparaat onder toezicht gebruiken of instructies ontvangen hebben over het veilige gebruik van het apparaat en de eventuele risico's begrijpen. Kinderen mogen niet met het apparaat of het snoer spelen (risico op verwurging). De reiniging en het onderhoud mogen niet worden uitgevoerd door kinderen zonder toezicht.
16. Het apparaat mag alleen van stroom voorzien worden onder zeer lage veiligheidsspanning die overeenkomt met de markering op het apparaat.
17. De batterij moet uit het apparaat worden gehaald voordat dit wordt afgedankt. Om de batterij uit het apparaat te halen, moet eerst de stekker uit het stopcontact worden gehaald.



Het symbool van een bliksemschicht in een gelijkzijdige driehoek waarschuwt gebruikers over de aanwezigheid van gevaarlijke niet geïsoleerde elektrische spanning in het apparaat die krachtig genoeg is om een elektrische schok te veroorzaken.



Het uitroepteken in een driehoek geeft de aanwezigheid van belangrijke instructies aan met betrekking tot de functionering en het onderhoud (reparatie) in de documentatie meegeleverd met het apparaat.

Klasse II materiaal	
Gelijkstroom	
Wisselstroom	
Alleen voor binnengebruik	

### **Inhoud van de doos**

Controleer de inhoud van de verpakking:

- Wekker met FM, projector en temperatuur
- 1 lichtnetadapter
- 1 USB-A / USB-C-oplaadkabel
- Instructiehandleiding

**Opmerking:** De temperatuur kan variëren als u uw telefoon oplaadt met een USB-C-aansluiting aan de voorkant.

## Omschrijving van de onderdelen

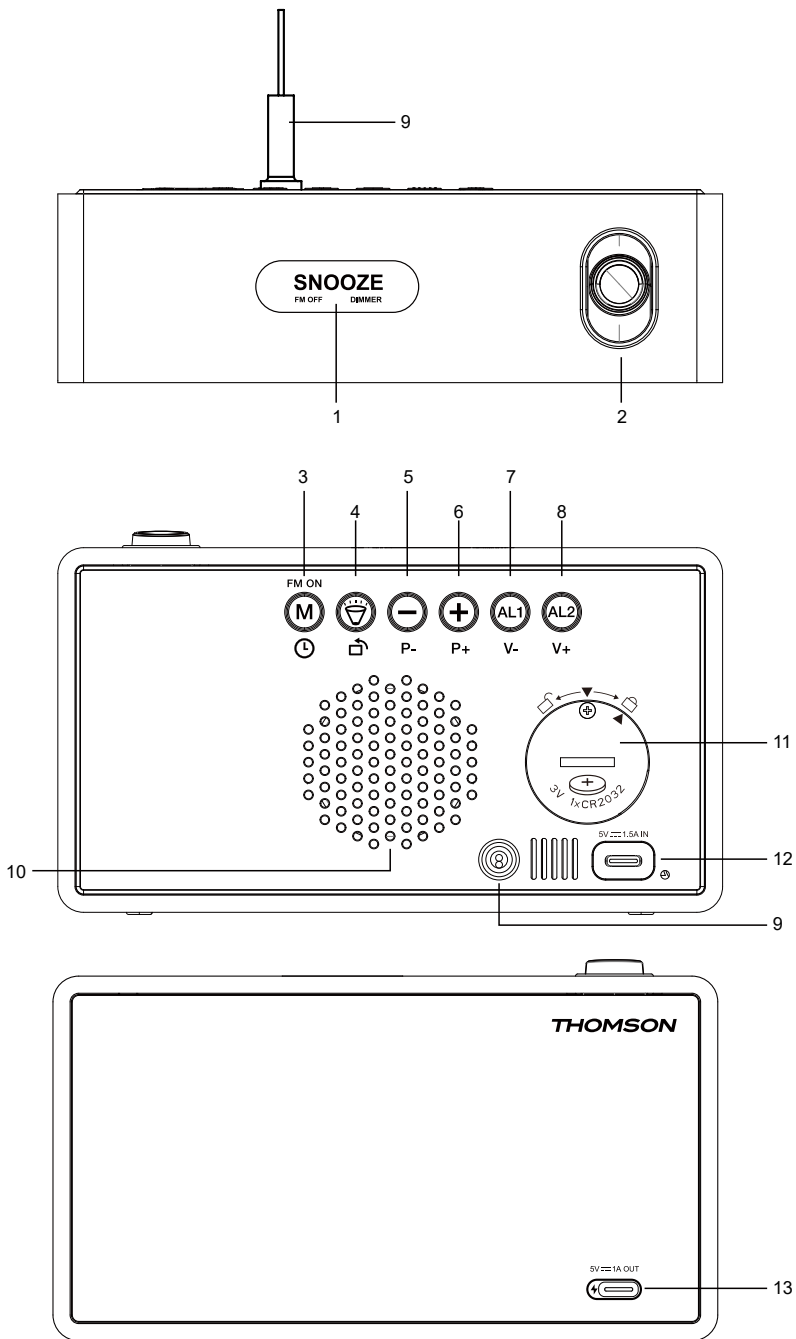

1. **SNOOZE-aanraaktoets:** Sluimerfunctie, dimmer, FM-radio uit
2. Klok met instelbare projectie
3. **M-knop:** FM-radio aan/uit-knop, FM-radio automatische zoekknop, tijdstelling, slaaptijdstelling
4. **Inschakelen/uitschakelen van de projector,** aanpassing van de richting van de projector
5. **Knop -:** De waarde verlagen. De datum weergeven, lang indrukken om de temperatuur te wijzigen van Celsius naar Fahrenheit.
6. **Knop +:** De waarde verhogen, de helderheid van het weergave 's nachts
7. **AL1-knop:** Wekker 1 inschakelen/uitschakelen, wekker 1 zetten, volume lager zetten
8. **AL2-knop:** Wekker 2 inschakelen/uitschakelen, wekker 2 zetten, volume hoger zetten
9. Pigtail-antenne & temperatuursensor
10. Speaker
11. Compartment voor de reservebatterij (CR2032)
12. Ingang USB-C
13. Uitgangspoort USB-C (5 V/1 A)

## **Gebruik**

- De reservebatterij is al geplaatst bij aankoop. Verwijder de isolerende strip om deze te activeren.
- Verwijder de beschermfolie van het scherm.
- Sluit de USB-C stekker aan op het apparaat en sluit vervolgens de USB-A stekker aan op de meegeleverde netadapter. Steek ten slotte de adapter in het stopcontact.
- Zodra het apparaat is aangesloten, gaat het ledscherm aan.

## **INSTELLEN VAN DE TIJD**

1. Druk 3 seconden op de knop "M". Het scherm gaat aan en 24H gaat knipperen. Druk op de "+" of "-" knop om het formaat 12H of 24H te selecteren.
2. Druk opnieuw op de knop "M", de cijfers van het jaar gaan knipperen. Druk vervolgens op "+" of "-" om het jaar in te stellen. (houd "+" of "-" ingedrukt om de cijfers snel te wijzigen).
3. Druk opnieuw op de knop "M", de cijfers van de dag gaan knipperen. Druk vervolgens op "+" of "-" om de datum van de dag in te stellen (houd "+" of "-" ingedrukt om het getal snel te wijzigen).
4. Druk opnieuw op de knop "M", de cijfers van de maand gaan knipperen. Druk vervolgens op "+" of "-" om de maand in te stellen (houd "+" of "-" ingedrukt om het getal snel te wijzigen).
5. Druk opnieuw op de knop "M", de cijfers van het uur gaan knipperen. Druk vervolgens op de knop "+" of "-" om het uur in te stellen (houd "+" of "-" ingedrukt om het getal snel te wijzigen).
6. Druk opnieuw op de knop "M", de cijfers van de minuten gaan knipperen. Druk op de knop "+" of "-" om de minuten in te stellen (houd "+" of "-" ingedrukt om de cijfers snel te wijzigen).
7. Verlaat de tijdstellingsmodus door op de knop "M" te drukken of 10 seconden niets te doen.

## **INSTELLEN VAN HET ALARM**

1. Druk kort op "AL1" of "AL2" om de wekker te in of uit te schakelen. Na het activeren van de wekker licht het wekkersymbool op.
2. Houd de knop "AL1" of "AL2" 3 seconden ingedrukt om de wekkerinstellingsmodus te activeren. De volgorde is de volgende: "uur" - "minuut" - "selectie wekkergeluid".
3. Pas de tijd aan door op "+" of "-" te drukken. Druk na het instellen één keer op de de knop "AL1" of "AL2" om te bevestigen en terug te keren naar de klokmodus.
4. De standaardherhalingsstijd van de wekker is 9 minuten.
5. Druk op "+" of "-" om het wekkergeluid te selecteren ("rd" = wekken met radio, "bu" = wekken met zoemer), in "rd"-modus speelt de radio continu; in "bu"-modus schakelt de wekker na 15 minuten automatisch over op STANDBY-modus.
6. Druk op "+" of "-" om de herhalingsfrequentie te selecteren (1-7 = geldt elke dag, 1-5 = geldt op weekdays, 6-7 = geldt in het weekend).

## **WEKKER UITGESCHAKELD OF INGESHAKELD**

1. Zodra de wekker is ingesteld en geactiveerd, worden de pictogrammen "AL1" en "AL2" op het scherm weergegeven. Wanneer de wekker afgaat, knippen de bijbehorende pictogrammen. Druk eenmaal op de knop "snooze", de wekker gaat in sluimerfunctie en gaat na 9 minuten weer af.
2. Naast het indrukken van de "snooze"-aanraaktoets, schakelt het indrukken van elke andere knop de wekker uit en stopt het alarmpictogram met knippen totdat de wektijd de volgende dag is bereikt.

**Opmerking:** Wekker 1 gaat af of is inactief. Wanneer wekker 2 afgaat, is het wekgeluid gebaseerd op alarm 2. Wekker 1 wordt gereset en gaat niet meer af totdat de wektijd de volgende dag is bereikt.

Als de radio als wekgeluid is geselecteerd, worden de zender en het volume gebaseerd op de laatst beluisterde zender en volume.

De radio speelt totdat deze wordt gestopt door op een willekeurige knop te drukken.

## **NAAR FM-RADIO LUISTEREN**

1. Frequentiebreik van de radio: 88,8 MHz---108,0 MHz.
2. Een korte druk op "M" schakelt de radio in en het scherm toont "ON" en de frequentie. Druk op de "M"-knop en houd deze 2 seconden ingedrukt terwijl de radio aanstaat. De FM-radio zoekt en bewaart automatisch zenders (maximaal 70 zenders) en stopt bij de eerste zender wanneer het zoeken is voltooid.
3. Wanneer de radio is ingeschakeld, drukt u op de knop "+" of "-" om de geregistreerde zender te selecteren.
4. Wanneer de radio is ingeschakeld, kunt u met een enkele druk op de knop "AL1 VOLUME -/AL2 VOLUME +" het volume aanpassen. Houd ingedrukt om het volume snel te verhogen of te verlagen. Het apparaat keert automatisch terug naar de klokmodus als er gedurende 5 seconden niets gedaan wordt. Het volume is standaard ingesteld op L10 en het volumebereik ligt tussen 0 en 15 niveaus.
5. Om de geregistreerde radiozender te wijzigen en wanneer de radio ingeschakeld is, houdt u de "M"-knop 2 seconden ingedrukt om de nieuwe zenders automatisch opnieuw te zoeken en op te slaan. Dit vervangt alle eerder opgeslagen zenders.
6. Druk kort op de knop "snooze" om de radio uit te schakelen.

## **INSTELLING VAN DE SLAAPMODUS**

1. Druk in de radiomodus eenmaal op de “M”-knop om de slaapmodus te activeren. Het scherm toont “SL” en standaard slaaptijd 05 (“05” staat voor 5 minuten). Houd “M” ingedrukt om de slaaptijd in te stellen: 05, 15, 30, 45, 60, 75, 90 minuten of “OFF”.
2. Wanneer de geprogrammeerde slaapduur is bereikt, stopt de radio automatisch.

## **DE PROJECTIEFUNCTIE INSTELLEN**

1. Wanneer het apparaat is ingeschakeld, drukt u kort op “projector” om de projectiefunctie te activeren. De projectielamp gaat aan;
2. Zodra de projectie is geactiveerd, drukt u lang op de knop “projector” en gaat het projectiescherm 180 graden draaien.

**Let op:** Wanneer het apparaat alleen functioneert op een knopcelbatterij, zijn niet alle handelingen mogelijk. Het scherm wordt niet weergegeven, alleen de geheugen- en reistijdfuncties worden opgeslagen.

## **DE HELDERHEID VAN HET SCHERM INSTELLEN**

Druk in de klokmodus kort op “snooze” om de helderheid van het scherm aan te passen. (volgorde van helderheid: Hoge helderheid - Gemiddelde helderheid - Lage helderheid - Uit).

**Let op:** Het instellen van de helderheid van het scherm is alleen mogelijk als de radio is uitgeschakeld en er geen geluid wordt geproduceerd.

## **NACHTMODUS**

1. Nachtmodus betekent dat het ledscherm 's nachts automatisch overschakelt naar lage helderheid.
2. Druk in de klokmodus kort op “+” om over te schakelen naar de nachtmodus. Druk op “+” om te schakelen tussen “OFF” en “ON” (standaard op “OFF”). Na het inschakelen van de modus schakelt het apparaat van 18.00 uur tot 06.00 uur de volgende dag automatisch over naar een weergave met lage helderheid.
3. Wanneer de nachtmodus is geactiveerd, drukt u 3 seconden op “+” om het tijdsbereik van de nachtmodus vrij in te stellen. De instellingsvolgorde is als volgt: “starttijd”--“startminuut”--“eindtijd”--“eindminuut”. Het punt boven de twee punten licht op wanneer “starttijd” en “startminuut” zijn ingesteld, en het punt onder de twee punten licht op wanneer “eindtijd” en “eindminuut” zijn ingesteld. Houd “+” 3 seconden ingedrukt om de uren en vervolgens de minuten tijdens de instelling te valideren.

## **WEERGAVE VAN TEMPERATUUR EN VOCHTIGHEID**

Nadat het apparaat is aangezet, wordt de temperatuureenheid standaard ingesteld op °C. Druk 3 seconden op de knop “-” om over te schakelen van °C naar °F.

- Temperatuurbereik binnen: 32 °F--122 °F (0 °C--50 °C).
- Luchtvochtigheidsbereik binnen: 20 %--95 %



## **HERSTELLEN NAAR FABRIEKSINSTELLINGEN**

Nadat u de batterij en de voedingsadapter hebt verwijderd, kunt u de fabrieksinstellingen herstellen en de functies resetten.

## Waarschuwing betreffende de batterijen

Dit product bevat een of meerdere batterijen.

- Gebruik de batterijen op de juiste wijze om letsels of brand als gevolg van lekkage, oververhitting, explosie, erosie of andere schade te voorkomen.
- Bewaar nieuwe en gebruikte batterijen buiten het bereik van kinderen en andere kwetsbare personen. Gebruik het product niet langer als het batterijcompartiment niet goed sluit.
- Als de vloeistof van een alkalinebatterij in contact komt met uw huid en/of ogen, moet u deze onmiddellijk spoelen met schoon water en een arts raadplegen.
- Als een alkalinebatterij lekt, veeg de vloeistof er dan met een doekje af en vervang de batterij door een nieuwe.
- Slik de batterij(en) niet in. Als de batterij ingeslikt wordt, kan deze binnen 2 uur ernstige inwendige brandwonden veroorzaken en de dood tot gevolg hebben. Als de batterijen worden ingeslikt, neem dan onmiddellijk contact op met een antigifcentrum en raadpleeg een arts.
- Gebruik AA Ni-MH-, alkaline- of lithiumbatterijen.
- Laad deze batterijen niet op. Het opladen van niet-oplaadbare batterijen veroorzaakt gasen/of warmte-emissies die tot explosies en/of brand kunnen leiden.
- Gebruik geen verschillende soorten batterijen of nieuwe en oude batterijen tegelijk.
- Plaats de batterijen correct volgens hun polariteit (+ en -).
- Breng dezelfde polen van de batterijen niet met elkaar in contact.
- Verwijder snel lege batterijen. De batterij kan oplossen als deze niet op de juiste manier wordt vervangen of als het apparaat lange tijd niet wordt gebruikt.
- Vervang de batterij door hetzelfde of een gelijkwaardig model.
- Batterijen (of batterijblok of batterij) mogen niet worden blootgesteld aan overmatige hitte, zoals zonlicht, vuur, enz.
- Verhit de batterijen niet en gooi ze niet in vuur of water.
- Verwijder de batterijen niet met een metalen tang of gebruik geen metalen voorwerpen zoals de punt van een balpen of tangen. Voorkom dat de batterijen vervormd, geplet of doorboord worden.
- Haal de batterijen niet uit elkaar.
- Bedek de uiteinden van de batterijen met plakband om explosie en verbranding te voorkomen wanneer u ze weggooit.
- Gelieve batterijen op een milieuvriendelijke manier weg te gooien
- Gooi batterijen niet weg met het gewone huisvuil.
- Wanneer u batterijen weggooit, zorg er dan voor dat u voldoet aan de plaatselijke voorschriften voor afvalverwerking.

 <p><b>WAARSCHUWING BETREFFENDE DE BATTERIJ</b></p> <p><b>BUITEN HET BEREIK VAN KINDEREN HOUDEN</b> Inslikken kan chemische brandwonden, perforatie van zacht weefsel en de dood veroorzaken. Er kunnen binnen 2 uur na het inslikken ernstige brandwonden optreden. Roep onmiddellijk medische hulp in.</p>	
---	---



Risico op brand of explosie als de batterij vervangen wordt door een verkeerd type. Het weggooien van een batterij in vuur of een hete oven of het mechanisch platdrukken of snijden van een batterij kan leiden tot een ontploffing.

Een batterij blootstellen aan een extreem hoge omgevingstemperatuur kan leiden tot een ontploffing of het lekken van brandbare vloeistof of gas.

Een batterij blootstellen aan extreem lage luchtdruk kan leiden tot een ontploffing of het lekken van brandbare vloeistof of gas.

De bedrijfstemperatuur van het product moet tussen de 0° C en 40 °C liggen.

Raadpleeg de informatie aan de onderkant van het omhulsel van het product voor informatie over elektriciteit en veiligheid voordat u het apparaat installeert en gebruikt.

### **Technische kenmerken van het toestel**

Type	Kenmerken	Type	Kenmerken
Speaker	0,5 W	Impedantie van de speaker	8Ω
Energieverbruik	0,78 W	FM-frequentie	88,8 - 108 MHz
Ingangsvormogen	DC 5 V, 1,5A	Afmetingen	155 x 45 x 89 mm
Uitgangsvormogen	DC 5 V, 1,0A		

**In een omgeving met elektrostatische ontladingen, kan het toestel uitschakelen.**

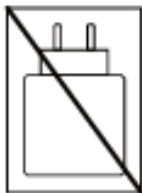
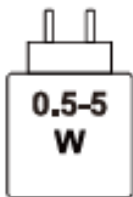

Het vermogen dat door de lader wordt geleverd, moet minimaal tussen 0,5 Watt (vereist door de radioapparatuur) en maximaal 5 Watt liggen om een optimale laadsnelheid te garanderen.

## **Bescherming van het milieu**



Uw product is ontworpen en vervaardigd uit materialen en onderdelen van hoge kwaliteit die gerecycled en hergebruikt kunnen worden. Het is belangrijk op de hoogte te zijn van de milieuaspecten en het correct weggooien van de batterijen.



De doorgestreepte afvalcontainer op een product betekent dat het product onder de Europese richtlijn 2002/96 /EG valt. Vraag na bij uw gemeente waar u elektrische en elektronische producten kunt afdanken. Houd u aan de plaatselijke regels en gooi uw afgedankte producten niet bij het gewone huishoudelijke afval. Een juiste afvoer van dit product draagt bij aan het voorkomen van schadelijke gevolgen voor het milieu en de menselijke gezondheid.

## **Aanvullende informatie**

- THOMSON is een handelsmerk van Talisman Brands, Inc. dat onder licentie wordt gebruikt door Bigben Interactive.
- Dit product wordt vervaardigd en verkocht onder de verantwoordelijkheid van Bigben Interactive.
- THOMSON en het THOMSON-logo zijn handelsmerken die onder licentie worden gebruikt door Bigben Interactive - voor meer informatie: [www.thomson-brand.com](http://www.thomson-brand.com).
- Alle andere producten, diensten, bedrijfsnamen, handelsmerken, handelsnamen, productnamen en logo's waarnaar hierin wordt verwezen, zijn het eigendom van hun respectieve eigenaren.

## **Conformiteitsverklaring**

Bigben Interactive verklaart bij deze dat de installatie voor radioverbinding van het type CP202T voldoet aan de richtlijn 2014/53/EU. De volledige EU-conformiteitsverklaring is te raadplegen op de volgende website: <https://www.bigbeninteractive.com/support/>

## Garantie

Bigben geeft een garantie van 2 jaar op dit product vanaf de datum van aankoop behalve in de landen van de Economische Europese Ruimte waarin de garantie langer is. Wij raden u aan uw kassabon te bewaren voor het geval er klachten zijn. De garantie dekt defecten te wijten aan een materieel defect, een ontbrekend onderdeel of een fabricagefout. Neem in dat geval contact op met de dienst technische ondersteuning. Wanneer het product defect is, dient u naar uw verkooppunt te gaan met uw kassabon. De garantie dekt geen problemen door niet-conform gebruik.

## HULP

Neem voor technische problemen contact op met [support@bigben.fr](mailto:support@bigben.fr). Ons Support Team is ook bereikbaar via de chat op [www.bigben-interactive.co.uk/support/](http://www.bigben-interactive.co.uk/support/) van maandag t/m vrijdag van 9.00 tot 18.00 uur (GMT+1).

Made in China

Vervaardig door BIGBEN INTERACTIVE SA  
396-466, Rue de la Voyette CRT2  
59273 FRETIN - Frankrijk  
[www.bigben.eu](http://www.bigben.eu)



### **Fabricant : Bigben Interactive FRANCE**

396-466, rue de la Voyette - CRT2  
59273 Fretin, France

### **Vertrieben von Bigben Interactive DEUTSCHLAND GmbH**

Walter Gropius Str. 28, 50126 Bergheim, Deutschland  
**Distribué par Bigben Interactive Belgium s.a./n.v.**

Boulevard d'Angleterre 2 / Bte 4  
1420 Braine l'Alleud

### **Gedistribueerd door Bigben Interactive NEDERLAND b.v.**

's-Gravelandseweg 80, 1217 EW Hilversum, Nederland  
**Distribuido por Lineas Omenex Metronic S.L.**

Pol. Ind. Can Salvatella - Avda. Arraona 54-56  
08210 Barberà del Vallès (BCN) - España

### **Distribuito da Metronic Italia s.r.l**

via Marconi 31, 20071 Vermezzo con Zelo (MI), Italia

### **HOTLINE**

**FRANCE**, du lundi au vendredi (sauf jours fériés)

9h-12h / 14h-17h : 02 47 34 63 38

9h-18h : [www.bigben.fr/support](http://www.bigben.fr/support) (Chatbot)

ou [support@bigben.fr](mailto:support@bigben.fr)

**DEUTSCHLAND**, Montag bis Freitag von

09:00 bis 18:00 Uhr (außer an Feiertagen)

Tel.: 02271-9047997

Mail: [support@bigben-interactive.de](mailto:support@bigben-interactive.de)

**BELGIQUE**, [customerservice@bigben-interactive.be](mailto:customerservice@bigben-interactive.be)

**NEDERLAND**, [customerservice@bigben-interactive.nl](mailto:customerservice@bigben-interactive.nl)

**ESPAÑA / PORTUGAL**, [soporte@metronic.com](mailto:soporte@metronic.com)

Tel.: +34 93 713 26 25

**ITALIA**, [tecnico@metronic.com](mailto:tecnico@metronic.com) - Tel.: 02 94 94 36 91

**OTHERS**, from monday to friday (except on public holidays)

9.00 am - 6.00 pm: [www.bigben.fr/support](http://www.bigben.fr/support) (Chatbot)

or [support@bigben.fr](mailto:support@bigben.fr)

**FABRIQUÉ EN CHINE / MADE IN CHINA**

**[www.bigben.eu](http://www.bigben.eu)**